



Owner's Manual



Dogtra-Europe

Immeuble "Le Vauban"

Parc d'activités de la Verrière

4, rue de Panicalé 78320 La Verrière, France

Tél) 01 30 62 65 65

Fax) 01 30 62 66 11

E-mail : info@dogtra-europe.com

MADE IN KOREA

Copyright © 2008 Dogtra-Europe All rights reserved. (3)



Remote Controlled Dog Training Collars

dogtra 1210NCP Series



www.dogtra-europe.com

• PRINCIPALES CARACTERISTIQUES	2
• RAPPORT DE SECURITE ET DE SANTE DU PRODUIT	3
• LE CONTENU DE LA MALLETTE	4
• DESCRIPTION DE L'EMETTEUR	5
• FONCTIONNEMENT DES BOUTONS	12
• DESCRIPTION DU RECEPTEUR	15
• CHARGEUR DE BATTERIE	19
• COMMENT TESTER VOTRE COLLIER	20
• MISE EN PLACE DU COLLIER SUR LE CHIEN	22
• LA CHARGE DES BATTERIES	24
• ACCESSOIRES	28
• RECEPTION	27
• ENTRETIEN	29
• GUIDE DE DEPANNAGE	30
• GARANTIE ET INFORMATIONS RELATIVES A LA REPARATION	33
• DECLARATION DE CONFORMITE CE	35

PRINCIPALES CARACTERISTIQUES

- L'émetteur facile à utiliser.
- Un bouton d'intensité fonctionnant comme un rhéostat, augmente progressivement l'intensité de stimulation sans aucun saut entre les niveaux (0-127).
- Les modèles pour deux chiens permettent aux dresseurs de contrôler deux chiens différents à partir d'un seul émetteur.
- La série **dogtra 1210NCP** a une portée de 1,200 mètres.
- Type de stimulation - "Nick", "Continu" et non-stimulation - Pager/Vibration.
- La série **dogtra 1210NCP** est dotée de batteries au Lithium Polymère, permettant une charge rapide d'environ 2 heures.
- Emetteurs et récepteurs étanches.
- Pas d'antenne externe sur le récepteur du collier.
- Un système de double prise sur le chargeur de batteries permet de recharger en même temps l'émetteur et le récepteur.
- Plus de 8,000 codes différents d'identifications préviennent toutes interférences entre les colliers.
- L'écran LCD bleu montre le niveau exact de la stimulation et peut être facilement vu dans l'obscurité.
- La couleur du LED indique l'état de charge de la batterie du récepteur.

RAPPORTS DE SECURITE ET DE SANTE DU PRODUIT

Utilisation appropriée du collier

Les colliers sont prévus pour le dressage des chiens. Ils ne sont pas prévus pour l'utilisation humaine ou l'usage sur d'autres animaux. La société Dogtra-Europe n'assume aucune responsabilité pour l'usage incorrect du collier de dressage Dogtra.

Chiens agressifs

Dogtra ne recommande pas l'utilisation du collier par les dresseurs pour corriger les chiens agressifs envers leur congénère ou l'homme. Dans beaucoup de cas, le chien associe la stimulation au chien ou à l'individu qui se trouve en face de lui et devient même agressif. Ce type de comportement agressif du chien doit être traité par un spécialiste du dressage.

Interférence avec d'autres dispositifs électroniques

Le système de filtrage de la technologie Dogtra assure un minimum d'interférences avec d'autres dispositifs électroniques (téléphones portables, systèmes de surveillances etc.). Notre microprocesseur numérique offre des milliers de codes uniques pour éliminer l'interférence avec d'autres colliers Dogtra.

Activation négligente

Si le bouton "continu" est maintenu pendant 12 secondes ou plus, l'unité s'arrête automatiquement. Le collier est réactif lorsque vous appuyez de nouveau sur le bouton.

LE CONTENU DE LA MALLETTE

- L'émetteur
- Le récepteur (deux colliers récepteurs pour le modèle deux chiens)
- Le chargeur de batterie et les câbles
- La lampe test
- Le mode d'emploi
- La mallette de transport

DESCRIPTION DE L'EMETTEUR

dogtra 1210 NCP (1 chien) **dogtra 1212 NCP** (2 chiens)

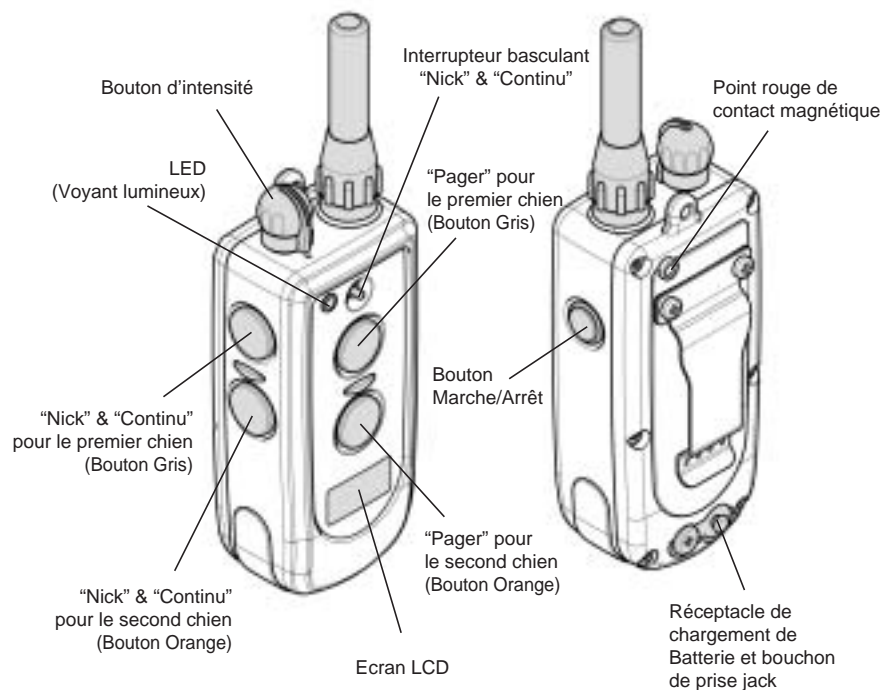

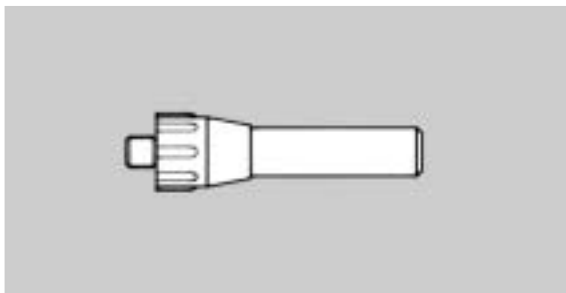

Les antennes pour les émetteurs

Une antenne courte de 5cm est fournie avec le série **dogtra 1210NCP** .

L'antenne doit être vissée sur la partie supérieure de l'émetteur pour permettre une émission correcte des signaux vers le collier récepteur et atteindre la portée maximale.

Seule, l'antenne fournie peut être utilisée.

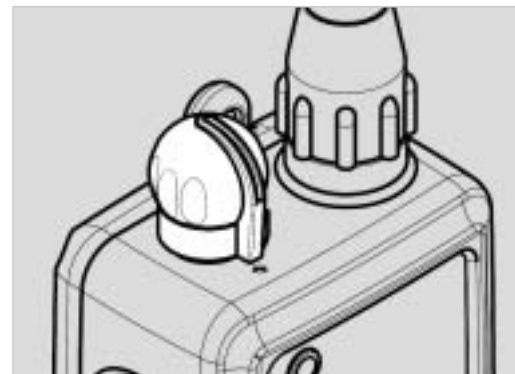

Bouton d'intensité rhéostatique

Le bouton d'intensité est situé sur la partie supérieure de l'émetteur.

Le chiffre 0 indique le niveau le plus faible et le 127 le niveau le plus élevé.

L'écran LCD indique le niveau d'intensité appliqué.

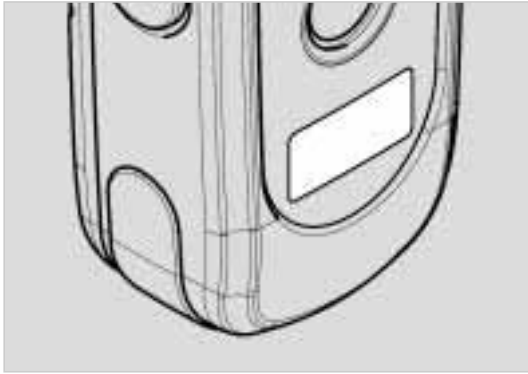

Ecran LCD (Affichage à cristaux liquides) de l'émetteur

L'affichage du LCD indique le niveau de stimulation (0-127) sur l'écran. Il apparaît quand le bouton marche/arrêt de l'émetteur a été activé.

L'indicateur de batterie de l'écran LCD montre 3 barres en charge maximum, 2 barres en charge moyenne et 1 barre quand il faut charger la batterie. L'indicateur de batterie spécifie uniquement l'état de charge de l'émetteur. Pour voir la charge restante de votre récepteur, observer le voyant LED qui se trouve sur le collier. Quand le LED émet un signal vert, la batterie est entièrement chargée, un signal jaune signifie que la charge est moyenne, et quand le signal est rouge, la batterie doit être rechargée.

Entretien de l'émetteur LCD en température froide.

Au cours de températures froides (moins de 10 degrés), l'affichage à cristaux liquide (LCD) peut être faible ou long à répondre. Attendre jusqu'à ce que l'affichage devienne bien visible avant de choisir n'importe quel niveau d'intensité pour le dressage.

Même si l'écran est long à répondre, en appuyant sur les boutons Nick ou Continu, la fonction est activée normalement. Dans le cas de températures extrêmes, l'écran LCD peut mettre un moment pour répondre, causant un gel du niveau d'intensité sélectionné. Dans ce cas, si vous tournez le bouton d'intensité, et que le niveau d'intensité n'augmente pas sur l'écran, émettre une stimulation électrostatique et le niveau d'intensité doit se réajuster sur l'écran LCD.

Quand vous rencontrez ce problème, attendre que votre appareil retrouve toutes ses fonctions pour retravailler avec. Ne pas augmenter le niveau d'intensité trop rapidement car le collier va émettre une impulsion électrostatique qui ne correspond pas au niveau d'intensité montré par l'écran.

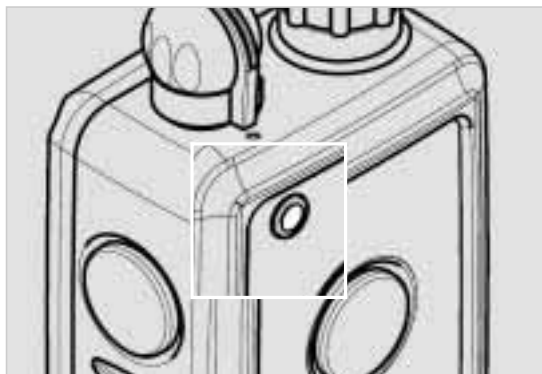

Le LED (Voyant) de l'émetteur

Le voyant LED de l'émetteur est situé près du bouton d'intensité.

Il clignote toutes les 4 secondes dès que l'émetteur est mis en marche.

La couleur de la lumière indique l'état de charge de la batterie.

Il clignote vert quand la batterie est entièrement chargée et devient ambre quand l'état de la batterie est faible.

Quand l'indicateur d'émetteur s'allume en rouge, la batterie doit être rechargée.

(**Vert** = charge entière, **Ambre** = charge moyenne, **Rouge** = besoin de charge)

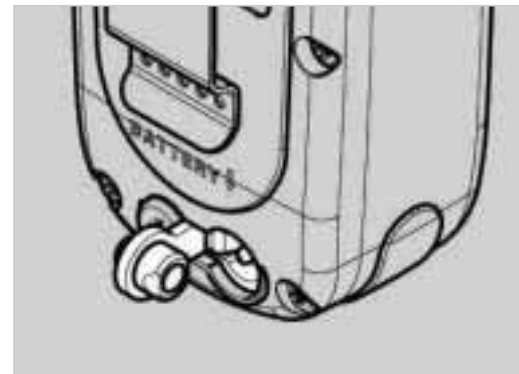

La prise jack pour chargeur de batterie de l'émetteur.

Située sur le derrière de l'émetteur, la prise jack pour chargeur de batterie est recouverte par un bouchon en caoutchouc.

Insérer une extrémité du câble du chargeur de batterie dans le réceptacle pour charger la batterie (Voir la procédure de recharge de batteries en page 25).

Après chaque recharge, refermer le réceptacle avec le bouchon caoutchouc pour prévenir toute pénétration de saleté ou d'eau dans la prise.

FUNCTIONNEMENT DES BOUTONS

dogtra 1210 NCP et **dogtra 1212 NCP** (2 chiens)

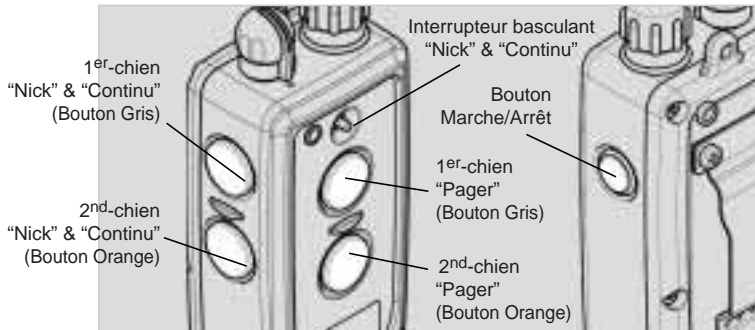

Le **dogtra 1210 NCP** a cinq boutons et un interrupteur à bascule. (Deux sur la face avant de l'émetteur, deux sur le côté gauche, et un sur le côté droit).

L'émetteur du **dogtra 1212 NCP** est évolutif. Les boutons oranges sont prévus pour rajouter un nouveau collier afin de pouvoir piloter deux chiens

Interrupteur à bascule "Nick" & "Continu"

Sur la face avant de l'émetteur, se trouve l'interrupteur à bascule. Il permet de sélectionner la fonction "Nick" ou la fonction "Continu". Les boutons colorés (orange pour le collier orange, et gris pour le collier noir) situés sur le côté gauche de l'émetteur, mettent en application la stimulation désirée sélectionnée au préalable sur l'interrupteur à bascule.

Quand le bouton Orange (ou gris) est appuyé et que l'interrupteur basculant est sur la position "Nick", le récepteur émet une seule et rapide impulsion électrostatique.

Quand le bouton Orange (ou gris) est appuyé et que l'interrupteur est basculé sur la position "Continu", le récepteur émet une stimulation continue aussi longtemps que le bouton est appuyé, dans la limite de 12 secondes.

Si le bouton n'est pas relâché au bout de 12 secondes, la stimulation s'arrête automatiquement. Le récepteur est réactivé en appuyant de nouveau sur le bouton.

Bouton “Pager”

Les boutons “Pager” sont situés sur la face avant de l’émetteur. Le bouton Orange correspond au récepteur avec sangle Orange, et le bouton Gris correspond au récepteur avec sangle Noir. L’appui sur le bouton “Pager” provoque la vibration du récepteur dans la limite de 12 secondes.

Récepteurs noir et orange : Seulement noir pour modèle 1210, noir et orange pour 1212.

Le bouton Marche/Arrêt

Le bouton bleu situé sur le côté droit de l’émetteur est le bouton “marche/arrêt” qui permet d’activer l’émetteur et l’écran LCD uniquement. Pour mettre en marche l’émetteur il faut appuyer sur le bouton bleu jusqu’à ce que l’écran LCD s’illumine. Pour arrêter l’émetteur appuyer sur le bouton bleu jusqu’à ce que l’inscription <OFF> apparaisse sur l’écran LCD.

DESCRIPTION DU RECEPTEUR

dogtra 1210 NCP

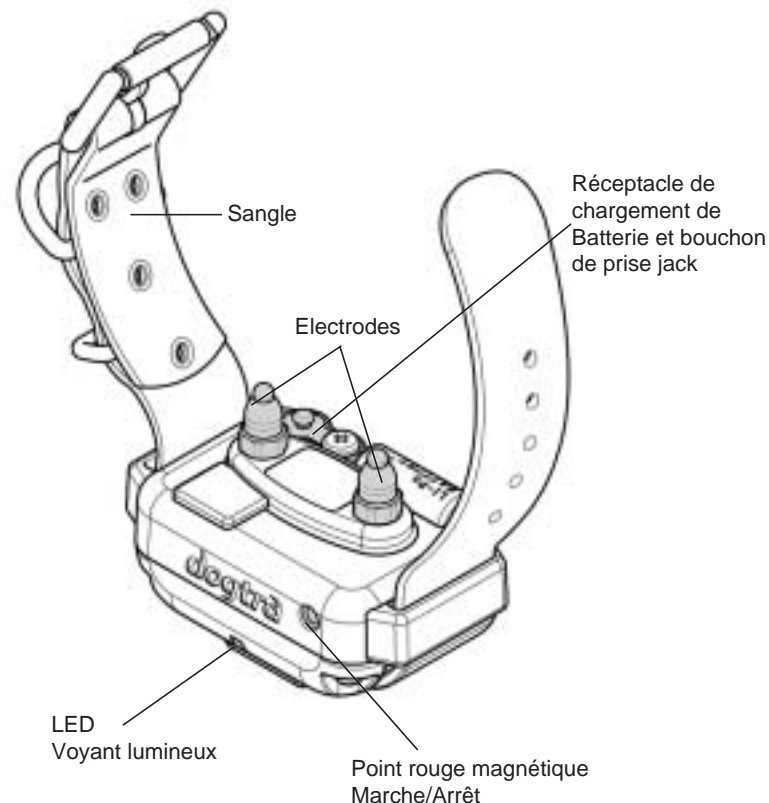

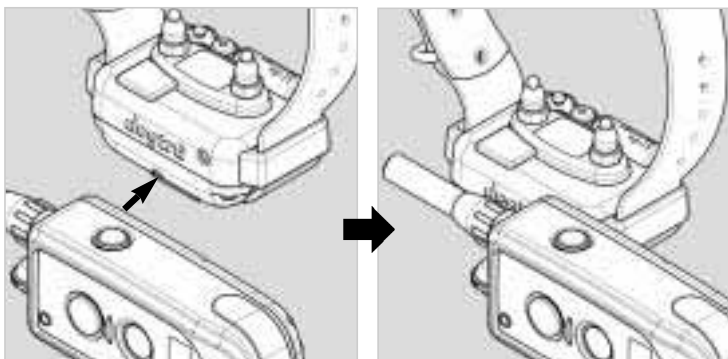

Point rouge magnétique Marche/Arrêt

Pour mettre en marche, placer le point rouge du dos de l'émetteur sur le point rouge du récepteur. Maintenir les deux points rouges ensemble pendant un moment jusqu'à ce que le LED s'allume.

Pour arrêter le collier, répéter le même procédé en tenant les deux points rouges ensemble. Le clignotement du LED stoppe, indiquant que le collier est maintenant arrêté. Pour préserver l'énergie de la batterie, arrêter le collier si vous ne l'utilisez pas.

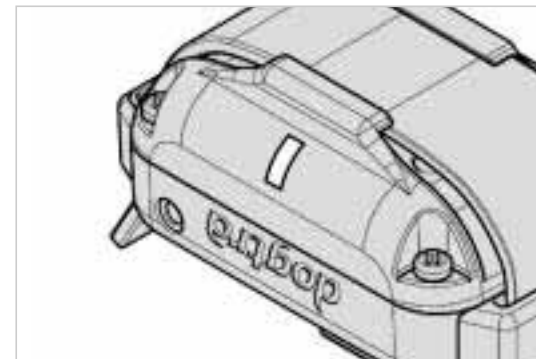

Le LED (voyant lumineux du récepteur)

Situé à l'avant du collier, le LED s'allume puis clignote seul toutes les 4 secondes dès que le collier est mis en marche.

La couleur du LED indique l'état de charge de la batterie du récepteur.

(**Vert** = charge complète, **Ambre** = charge moyenne, **Rouge** = besoin de charge)

Lorsque le bouton "Continu" est actionné sur l'émetteur, le voyant du collier luit de façon statique aussi longtemps que le bouton est maintenu appuyé, avec un maximum de douze secondes. Lorsque le bouton "Nick" est actionné le voyant s'allume pendant une fraction de seconde.

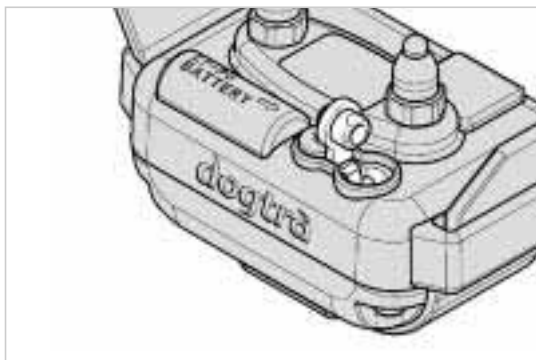

Le réceptacle de prise jack du chargeur de batterie

Sur la partie interne du collier, juste à côté de la sangle, se trouve la prise jack pour le chargeur de batterie avec son bouchon caoutchouc.

L'antenne interne

Le Dogtra 1210NCP n'a pas d'antenne externe sur le récepteur. Elle est incorporée à l'intérieur du récepteur du collier.

CHARGEUR DE BATTERIE

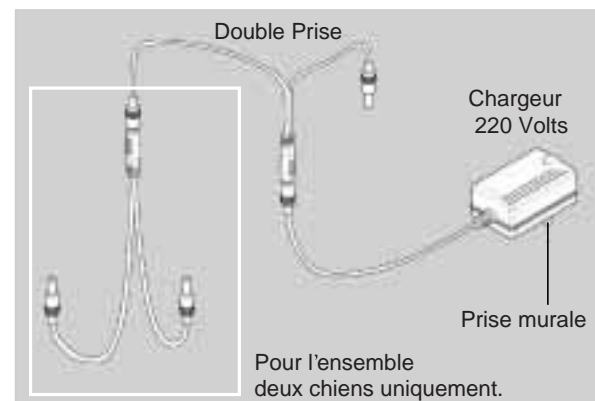

Le chargeur de batterie et la double prise permettent de recharger simultanément l'émetteur et le récepteur. Le chargeur de batterie fonctionne sur 220 Volts.

Un chargeur 12 Volts pour automobile est aussi disponible.

Pour utiliser le chargeur avec l'équipement pour deux chiens, il suffit de connecter les doubles prises comme indiqué. Ceci vous permet de charger l'émetteur et les récepteurs simultanément.

Remarque: Utiliser seulement la batterie au Lithium-Polymère ainsi que le chargeur fourni avec votre équipement pour charger votre collier Dogtra.

Ainsi vous évitez tout dommage éventuel de votre matériel.

COMMENT TESTER VOTRE COLLIER

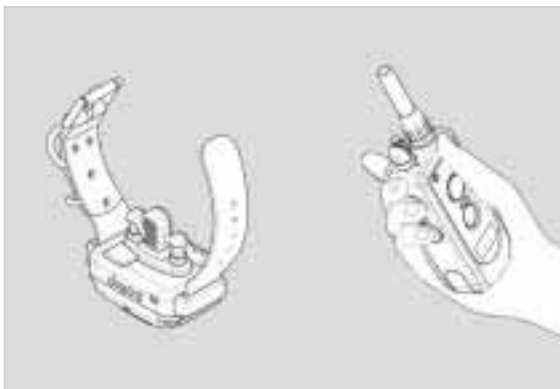

Pour activer votre **dogtra 1210 NCP**, placer le point rouge du dos de l'émetteur sur le point rouge du récepteur. Maintenir les deux points ensemble pendant un moment, jusqu'à ce que le LED s'allume vert. Votre collier est alors prêt à l'utilisation. Le LED s'allume au bout d'un moment puis clignote une fois toutes les deux secondes, indiquant que le collier est prêt à être utilisé (Si la couleur du LED devient rouge, la batterie doit être chargée)

Placer la lampe test, incluse dans l'équipement, sur les électrodes comme sur le dessin.

Allumer l'émetteur en appuyant sur le bouton bleu situé sur son côté droit jusqu'à ce que l'écran LCD s'allume. L'écran LCD montre l'état de charge de la batterie.

Le LED clignote toutes les 4 secondes.

Appuyer sur le bouton "Nick", la lampe test s'allume pendant une fraction de seconde.

Appuyer sur le bouton "Continu", la lampe test s'allume aussi longtemps que le bouton est maintenu, dans la limite de 12 secondes.

Tourner le bouton d'intensité dans le sens des aiguilles d'une montre puis dans le sens inverse. Plus le niveau de stimulation est élevé, plus la lumière de la lampe test est intense. Quand vous tournez le bouton d'intensité, les nombres indiqués sur l'écran LCD changent aussi.

Le bouton "Pager" fait vibrer le collier jusqu'à 12 secondes. Le collier se réactive en repoussant le bouton.

REMARQUE : Il est normal que la lampe test ne s'allume pas si le niveau d'intensité est inférieur à 10.

MISE EN PLACE DU COLLIER SUR LE CHIEN

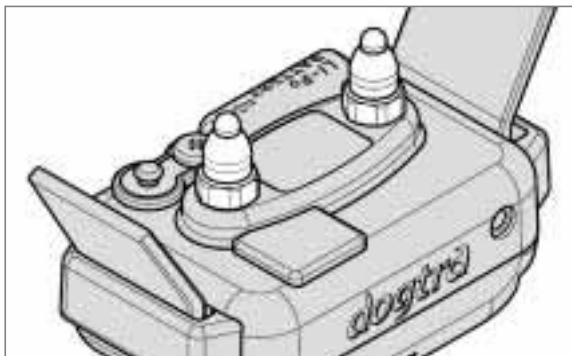

Le collier doit être placé sur le cou du chien de telle sorte que les électrodes en acier chirurgical inoxydable appuient fermement sur la peau du chien. Vous devez être capable de passer un doigt entre les électrodes et le cou de votre chien.

Si le collier n'est pas bien serré, il peut provoquer une irritation due au frottement des électrodes contre la peau. Si le collier est trop lâche, les électrodes deviennent inutiles, et la correction n'est pas prise en compte par le chien.

Dogtra utilise des électrodes en acier chirurgical inoxydable et du plastique anti-microbien pour protéger la peau de votre chien.

ATTENTION!

Eviter de laisser le collier sur le cou du chien pendant plus de 8 heures à la suite par jour. Laisser les électrodes trop longtemps au même endroit du cou du chien peut provoquer des irritations. Si le chien doit porter le collier pendant une longue période, repositionner le récepteur de temps en temps afin que les électrodes soient placées à différents points du cou du chien.

Sélection d'intensité

Pour choisir le niveau d'intensité, commencer par le nombre zéro. Augmenter progressivement le niveau d'intensité jusqu'à obtenir de la part de votre chien une réponse équivalente à un coup sec sur la laisse.

Rappelez-vous que vous devez adapter l'intensité du collier (plus fort ou faible) aux différentes attitudes de votre chien.

REMARQUE: La stimulation électrostatique peut être ajustée alors que vous êtes en train de donner une correction à votre chien.

LA CHARGE DES BATTERIES

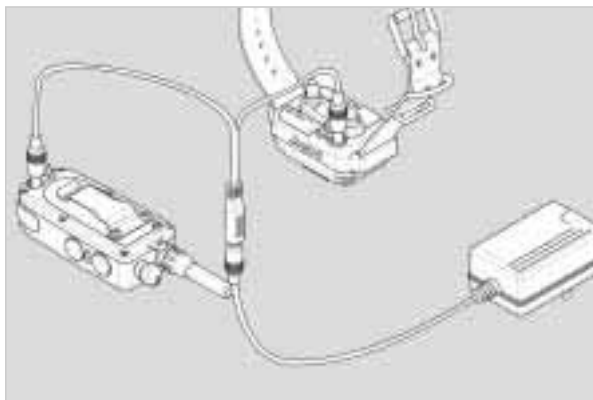

Le **dogtra 1210 NCP** utilise des batteries Lithium-Polymère

1. Charger les accumulateurs avant d'utiliser le collier pour la première fois.
2. Ne pas recharger les accumulateurs à proximité de substances inflammables.
3. Charger les accumulateurs complètement pendant 2 heures si votre appareil n'a pas été utilisé pendant une période de 3 mois ou plus.

Recharger l'unité si :

- Le LED du récepteur émet une lumière rouge.
- L'écran LCD de l'émetteur ne montre qu'une barre.
- Le LED de l'émetteur ou du récepteur ne fonctionne pas.
- Le LED de l'émetteur ou du récepteur s'allume pendant un moment, mais ne le reste pas quand le bouton "Continu" est appuyé.

Procédure de charge des accumulateurs

Remarque : votre appareil à une charge partielle quand vous le recevez, c'est pourquoi il est nécessaire de le charger durant 2 heures avant la première utilisation

1. Brancher les câbles de chargement entre l'émetteur et le récepteur, voir dessin page 24.
2. Brancher le chargeur sur le 220 Volt ou dans la prise allume cigare si vous utilisez un chargeur automobile. Quand le branchement est effectué, tous les indicateurs lumineux doivent s'allumer en rouge. Pendant la procédure de chargement l'appareil est éteint.

Une fois que le câble est débranché de l'appareil et que ce dernier est complètement chargé vous devez rallumer l'appareil avant de l'utiliser à nouveau.

3. La batterie en Lithium-Polymère se recharge totalement en 2 heures. Quand la batterie est totalement chargée, le voyant passe du rouge au vert. (Quand vous débranchez le chargeur en fin de charge, il est nécessaire de redémarrer l'appareil).
4. Après la charge, refermer les réceptacles de l'émetteur et du récepteur à l'aide des bouchons en caoutchouc.

Remarque : Seuls les batteries et accessoires fournis par Dogtra doivent être utilisés afin de ne pas endommager le matériel.

RECEPTION

Le **dogtra 1210NCP** a une portée de 1200 mètres. Selon la configuration du terrain où vous utilisez votre collier la portée peut varier.

Vous aurez une meilleure portée si vous tenez l'émetteur loin de votre corps et si vous ne le tenez pas par l'antenne.

Si vous touchez l'antenne en tournant le variateur d'intensité, la portée peut être réduite.

Pour l'obtention d'un signal maximum garder votre appareil proprement chargé.

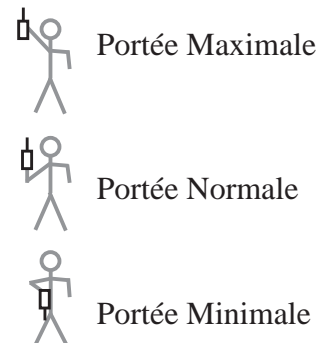

ACCESSOIRES

Les équipements suivants peuvent être obtenus séparément.

Collier factice

Le collier factice est recommandé pour une utilisation avec des chiens très sensibles, afin de les habituer à la taille et au poids du collier.

Le chargeur 110V

Un chargeur conforme aux normes et standards des U.S.A.

Chargeur automobile (seulement pour les accumulateurs au Lithium-Polymère)

Destiné à être utilisé avec l'allume cigare 12 Volts de votre voiture.

ENTRETIEN

S'assurer que le bouchon en caoutchouc est bien placé lors de l'utilisation du collier. Si le bouchon est cassé ou abîmé, contacter notre service après vente au +33 (0) 1 30 62 65 65, afin de le remplacer.

Après chaque utilisation, vérifier qu'il ne vous manque rien et qu'il n'y a pas de dommage sur votre matériel. La casse du boîtier de l'émetteur ou du récepteur peut affecter l'étanchéité du matériel. L'antenne de l'émetteur doit être sécurisée et fixée pour une utilisation optimum. Rincer l'appareil après chaque utilisation et nettoyer-le de toute saleté et débris.

Entretien de stockage

Charger le collier pendant 2 heures avant de l'entreposer. Un appareil stocké, doit être rechargé tous les 3 mois, et une fois avant de le réutiliser.

Lors d'un voyage, essayer de stocker votre collier dans une pièce à température ambiante ou un peu plus chaude. Attention ne transporter ou n'entreposer pas le collier sous des températures extrêmes.

Dépannage:

Lors d'une constatation de dysfonctionnement de votre appareil, référez-vous à la partie "Guide de Dépannage" du manuel avant de nous le renvoyer. Si vous avez des questions, ou besoin de renseignements, vous pouvez vous adresser directement à info@dogtra-europe.com ou appelez au +33 (0) 1 30 62 65 65.

GUIDE DE DEPANNAGE

1. Mon chien ne réagit pas aux fonctions du collier.

- Vérifier que le récepteur est en marche. Placer ensemble les 2 points rouges de l'émetteur et du récepteur pour activer le système. Appuyer sur le bouton bleu de l'émetteur jusqu'à ce que le LED et l'écran LCD s'illuminent pour l'activer.
- S'assurer que le collier est assez serré et que les électrodes sont bien en contact avec la peau du chien.
- Les électrodes peuvent être trop courtes pour votre chien. Vous pouvez obtenir des électrodes d'une longueur appropriée en nous contactant.
- Si vous possédez déjà les plus grandes électrodes disponibles, raser le cou de votre chien à l'endroit où se placent les électrodes afin qu'elles touchent la peau du chien.
- Le niveau d'intensité peut être trop bas pour votre chien. Continuer à augmenter la stimulation jusqu'à ce que le chien réponde, habituellement en bougeant la tête, en remuant son cou ou en regardant au-dessus de son épaule, etc...

2. La lampe test fonctionne mais je ne sens pas d'impulsion.

- Votre tolérance peut être très forte comme votre chien, ou votre peau est très épaisse, essayer alors de poser les deux électrodes sur le bout de vos doigts.
- La batterie est déchargée, vérifier la couleur du LED pour voir l'état de la batterie.
- Si la batterie est entièrement chargée, et que vous avez fait tout ce que nous vous conseillons, alors contacter notre Service Après Vente.

3. L'émetteur n'a pas de portée, ou l'impulsion est faible quand le chien est loin.

- L'antenne peut être endommagée. Dans ce cas nous contacter.
- La portée indiquée sur l'appareil est pour des terrains plats et dégagés. Des obstacles, arbres, collines, peuvent affecter la portée du collier. Pour une meilleure portée, tenir l'émetteur verticalement au-dessus de votre tête et essayer aussi de vous placer sur une position surélevée.
- Des conducteurs électriques peuvent affecter la portée, comme les voitures, des colliers ou

chaînes en acier, des constructions métalliques, des tours de radios. Pour de meilleurs résultats, éloignez-vous de tout ce qui pourrait nuire au bon fonctionnement de votre collier.

4. Mon collier ne reste pas chargé

- La prise de chargement doit être propre avant de recharger. Nettoyer la saleté avec un coton imbibé d'alcool. Si le chien a été dans de l'eau salée (eau de mer) faites en sorte de rincer le récepteur et le réceptacle de chargement avec de l'eau douce.
- Vos batteries ont peut être besoin d'être changées, vous pouvez les remplacer vous-même en commandant les pièces de rechange en contactant notre société. Sauf si l'appareil est encore sous garantie. Dans ce cas nous vous conseillons de renvoyer votre collier dans notre service après vente afin que nous procédions gratuitement à l'échange de batterie.

GARANTIE ET INFORMATIONS RELATIVE A LA REPARATION

La Société **Dogtra-Europe** offre une garantie de deux ans à compter de la date d'achat de l'utilisateur du collier. Cette garantie est à valoir sur les pièces (**hors batterie**) et sur le travail de réparation. Elle ne couvre pas les pannes résultantes de dégâts liés à une mauvaise utilisation, ni les pertes de pièces. Elle ne couvre pas non plus les dégâts liés à l'eau sur les appareils qui ne sont pas étanches. Pour les travaux de réparation qui sont hors et non couverts par la garantie, un devis sera effectué avant toute intervention.

Une fois que la garantie a expiré, toutes les réparations feront l'objet d'un devis et ne seront effectuées qu'avec votre accord.

Pour valider la garantie à durée limitée :

Conserver la facture d'achat de votre produit DOGTRA.

Un émetteur ou un récepteur perdu, le remplacement est à la charge du client.

Les accumulateurs ou le travail pour les remplacer ne sont pas couverts par la garantie après la première année.

La garantie ne fonctionne pas si l'unité a été changée ou si une personne non autorisée est intervenue à l'intérieur des unités.

Procédure pour le travail de réparation :

L'expédition de retour pour le travail de garantie est aux frais du propriétaire de l'appareil.

Les coûts de réexpédition du produit réparé sont aux frais de la société Dogtra.

N'importe quel service d'expédition accéléré sera facturé au propriétaire du collier.

La Société Dogtra ne fournit pas d'unité de compensation durant la période de réparation.

Une copie de la facture faisant apparaître la date d'achat est demandée avant toute intervention sous garantie.

Joindre avec le produit défectueux un courrier expliquant le ou les problèmes rencontrés, préciser vos nom, prénom, adresse et numéro de téléphone.

Si les dépenses de réparations ne sont pas couvertes conformément à la garantie, nous vous demanderons un moyen de paiement et vous enverrons votre produit réparé.

DECLARATION DE CONFORMITE CE

Nous, La Société Dogtra-Europe déclare sous notre seule responsabilité que le produit

Modèle : **1210NCP & 1212NCP**
satisfait à toutes les dispositions de la Directive **R&TTE Directive 1999/5/EC**
et est conforme aux normes suivantes

Articles	Description	Standard
Article 3.1(a)	Sécurité	EN 60950-1:2006
Article 3.1(b)	CEM	EN 301 489-1 V1.8.1 (2008-04) EN 301 489-3 V1.4.1 (2002-08)
Article 3.2	Radio	EN 300 220-1 V2.1.1 (2006-04) EN 300 220-2 V2.1.2 (2007-06)

La société KOSTEC Co., Ltd. a fait subir à tous nos équipements radioélectriques une évaluation de conformité.

**Dogtra- Europe
Immeuble "Vauban"
4, rue de Panicale
78320 La Verriere
France**



- MAIN FEATURES 38
- PRODUCT SAFETY AND HEALTH STATEMENTS 39
- PACKAGE CONTENTS 40
- DESCRIPTION OF TRANSMITTER PARTS 41
- BUTTON FUNCTION 48
- DESCRIPTION OF COLLAR / RECEIVER PARTS 50
- BATTERY CHARGER 54
- TESTING YOUR **dogtra** 1210 NCP SERIES COLLAR 55
- FITTING THE COLLAR ON THE DOG 57
- CHARGING THE BATTERIES 59
- RECEPTION 62
- ACCESSORIES 63
- BASIC MAINTENANCE 64
- TROUBLESHOOTING GUIDE 65
- WARRANTY AND REPAIR INFORMATION 68
- EC DECLARATION OF CONFORMITY..... 70

ENGLISH

MAIN FEATURES

- Easy-to-use, ergonomic transmitter.
- Rheostat dial allows for gradual increases in stimulation intensity with no jumps between levels (0-127).
- Two-dog models allow the trainer to control two different dogs from one transmitter without the hassle of handling unnecessary parts.
- **dogtra 1210 NCP SERIES** has a 1,200m range.
- Stimulation type- “Nick”, “Constant” and non-stimulating pager/vibration.
- **dogtra 1210 NCP SERIES** uses a new Lithium Polymer battery that provides a 2-hour rapid charge.
- Fully Waterproof collar/receiver and transmitter.
- No external antenna on the collar/receiver.
- One-charger system allows the transmitter and receiver(s) to be charged at the same time.
- Over 8000 different identity codes to prevent signal match-up with other e-collars.
- Easily visible blue LCD screen displays exact level of stimulation and can be seen in the dark or low light conditions.
- Three bar battery life indicator and LED colored indicator to show remaining battery life.

PRODUCT SAFETY AND HEALTH STATEMENTS

Proper e-collar use

Dogtra e-collars are intended for the sole purpose of behavior modification of dogs. They are not intended for human use or use on other animals. Dogtra Company does not assume any liability for improper use of the Dogtra e-collar.

Aggressive dogs

Dogtra does not recommend using the e-collar to correct dogs that are aggressive towards other dogs or people. In many such cases the dog will associate the stimulation with the other dog or individual and become even more aggressive. Dog aggression is best treated by a dog-training specialist.

Interference with other electronic devices

Dogtra’s industry-leading technology filtering system ensures minimal interference with other electronic devices (garage door openers, pacemakers, etc.). Our digital microprocessor offers thousands of unique codes to eliminate frequency match-up with other Dogtra e-collars.

Inadvertent activation

If the constant button is held down for 12 seconds or more the unit will automatically shut down. It will reactivate when the button is released.

PACKAGE CONTENTS

- Transmitter
- Receiver (two collar receivers for Dogtra two-dog models)
- Battery charger and splitter cable
- Test light
- Owner's manual
- Carrying case

DESCRIPTION OF TRANSMITTER PARTS

dogtra 1210 NCP SERIES transmitter

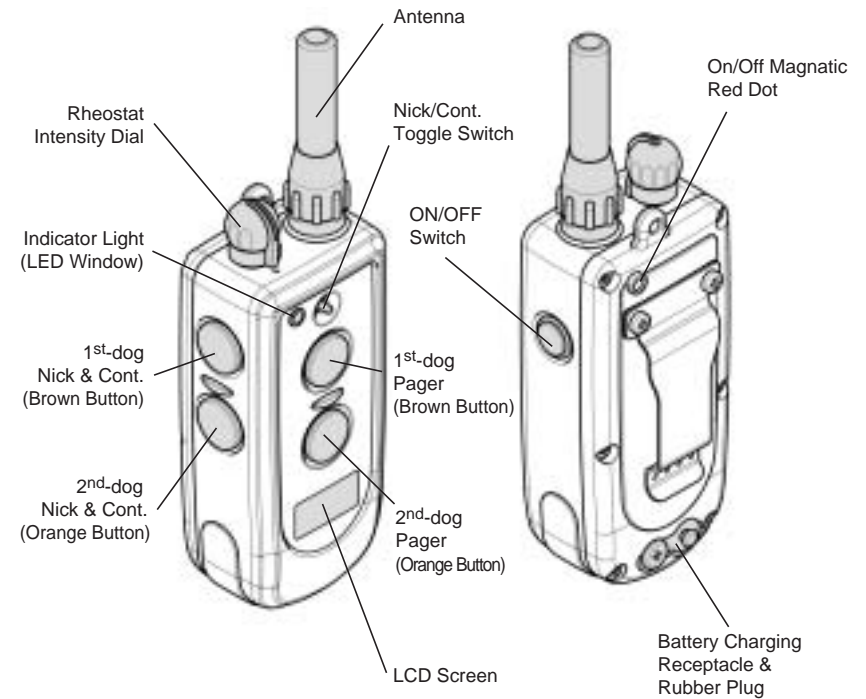

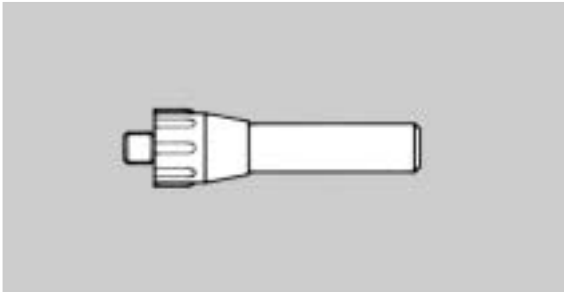

Transmitter Antenna

A short 2" antenna is supplied with the **dogtra 1210 NCP SERIES** transmitter.

The antenna must be fastened to the transmitter before using the unit.

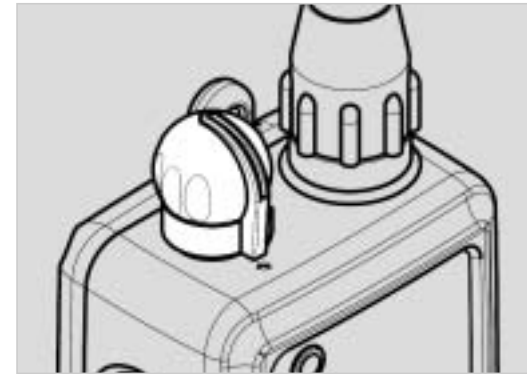

Rheostat Intensity Dial

The Rheostat Intensity Dial is located on the top of the transmitter: (0) being the lowest level and (127) being the highest. The LCD screen shows the intensity level during operation.

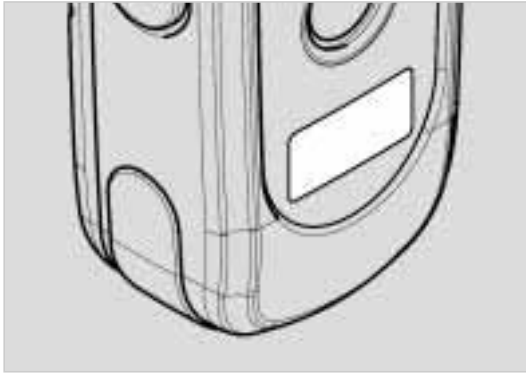

LCD Screen

The LCD screen indicates the stimulation level (0-127) on the screen.

The LCD battery life indicator shows 3 bars at full charge, 2 bars at medium charge and 1 bar when it needs to be charged. The battery life indicator only specifies the remaining charge for your transmitter. To find the remaining charge for your receiver, observe the LED on the collar/receiver. When it emits a: (**Green color** = fully charged, **Amber color** = medium charge, **Red color** = needs charge).

Care for LCD Transmitters in Cold Temperature

In cold temperatures (10 degrees F or below), the Liquid Crystal Display (LCD) on your transmitter may be dim or slow to respond. Wait until the display becomes visible before selecting any training level.

Even though the LCD screen might be dim or slow to respond, when you push the Nick or Constant button, the transmitter will still function properly. In the occurrence of extremely cold weather, the LCD screen might take a moment to respond causing the Intensity level to freeze at that current level. In this situation, if you turn the Rheostat Intensity Dial, and the intensity level on the screen does not increase, yet you emit an electrical stimulation, the level will be in agreement with the new changed intensity level.

In this situation, it is ideal to either wait until your transmitter is back to working order before emitting a correction, or while holding the constant button down slowly turn the Rheostat Intensity Dial while watching your dog's reaction. Do not turn the Rheostat Intensity Dial at a rapid increase because the collar/receiver will emit a static correction based on the level of the Rheostat Intensity Dial, which might not be correctly reflected on the LCD screen.

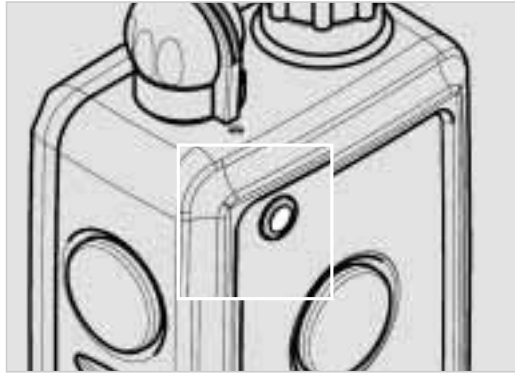

Transmitter Indicator Light (LED Window)

The transmitter LED indicator light is located near the Rheostat Intensity Dial. It will flash every 4 seconds when the transmitter has been turned on. The color of the light indicates the status of battery life. It flashes green when the battery is fully charged and turns to amber when the battery is at medium charge. It is acceptable to charge your unit even at medium charge without any damage incurred to your collar. When the transmitter indicator emits a blinking red light, the battery needs to be recharged.

(**Green** = full charge, **Amber** = medium charge, **Red** = needs charge).

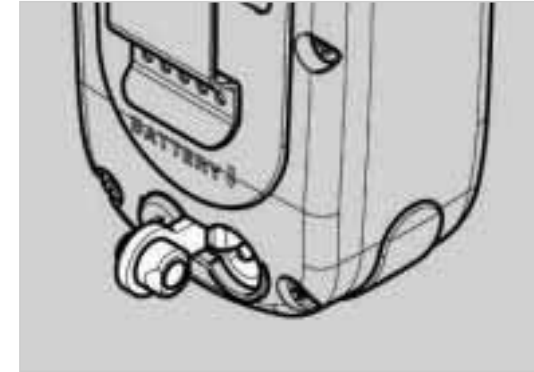

Transmitter Battery Charging Receptacle & Rubber Plug

Located on the backside of the transmitter, the charging receptacle is covered by a rubber plug. Insert one end of the battery charging cable into the receptacle to charge the battery (See Battery Charging Procedure on page 60).

After charging is completed, close the receptacle with its rubber plug to make sure dirt or water does not get inside.

BUTTON FUNCTION

dogtra 1210 NCP SERIES

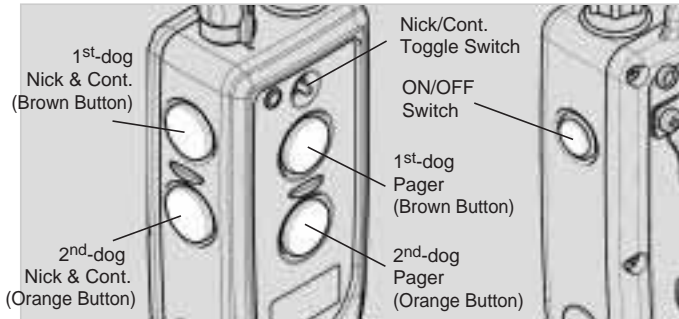

The *dogtra* 1210 NCP SERIES has five buttons and a toggle switch on the transmitter.

Two on the face of the transmitter, two on the left side, and one on the right side.

“Nick” & “Constant” Toggle Switch

Located on the face of the transmitter is a toggle switch. The toggle switch has a setting for “Nick” and another for “Constant”. The color-coordinated buttons (orange for the orange receiver/collar and

brown for the black receiver/collar) will implement the desired stimulation based on the toggle switch setting.

When either the orange or brown stimulation button is pressed and the toggle is set on “Nick” the receiver emits a single, rapid pulse of electrical stimulation.

When you press either the orange or brown stimulation button, and the toggle is set on “Constant”, the receiver emits a continuous stimulation as long as the button is pushed, for up to 12 seconds to the corresponding collar. If the button is not released after 12 seconds, the stimulation will automatically turn off as a safety feature. The collar will be ready to be reactivated once the button has been released.

“Pager” Button

The pager buttons are located on the face of the transmitter. The orange button corresponds with the orange receiver/collar and the brown with the black receiver/collar. Pressing it will give non-stimulating vibration as long as the button is depressed, for up to 12 seconds.

DESCRIPTION OF COLLAR / RECEIVER PARTS

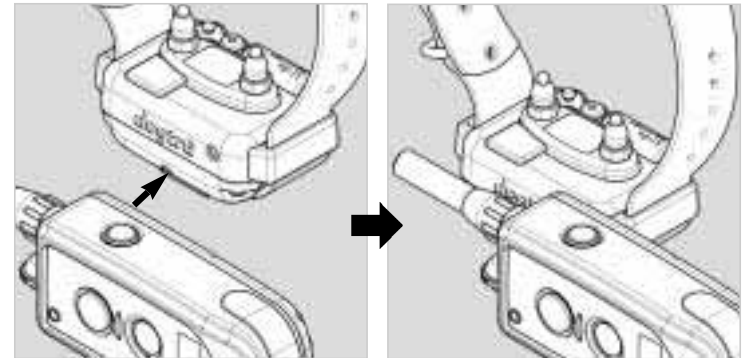
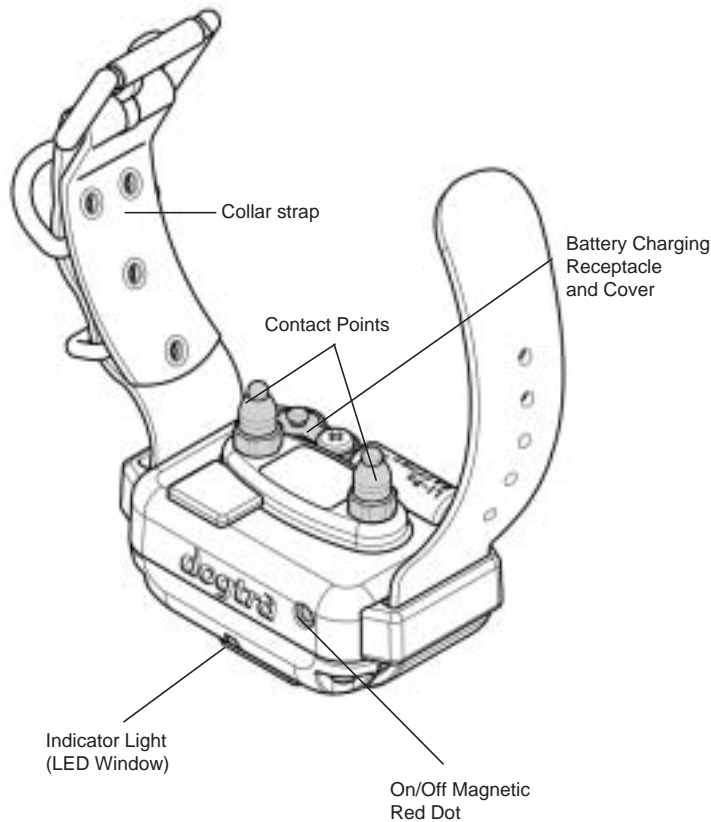

Receiver ON/OFF Magnetic Red Dot

To activate the receiver/collar, place the red dot on the back of the transmitter to the red dot on the collar/receiver. Hold the two red dots together for a moment until the LED light on the receiver/collar comes on.

To deactivate the unit, repeat the same procedure holding the two red dots together momentarily. The LED light will turn red for a brief moment indicating that the collar/receiver is now shut off.

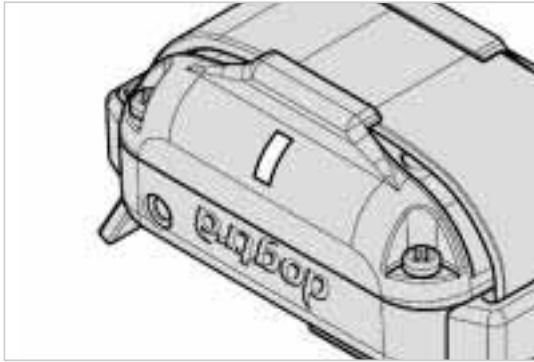

Receiver Indicator Light (LED window)

Located on the front of the receiver/collar, the indicator light comes on and blinks once every 4 seconds after the collar has been turned on. The color of the LED indicates the battery life of the receiver.

(**Green** = full charge, **Amber** = medium charge, **Red** = needs charge)

When the “Constant” button on the transmitter is pushed, the collar indicator light will glow steadily (either green, amber, or red based on the remaining battery life), as long as you hold the button down, for up to 12 seconds.

When the “Nick” button is pushed, the light comes on for a fraction of a second.

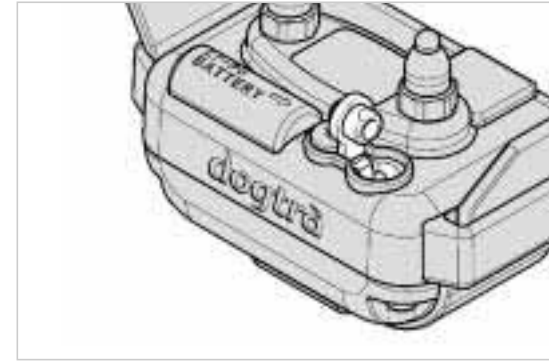

Receiver Battery Charging Receptacle & Rubber Plug

On the inside of the collar receiver, next to the collar strap, is a battery-charging receptacle with a rubber plug.

Internal Antenna

All Dogtra e-collars have non-exposed antennas that are located inside the collar/receiver.

BATTERY CHARGER

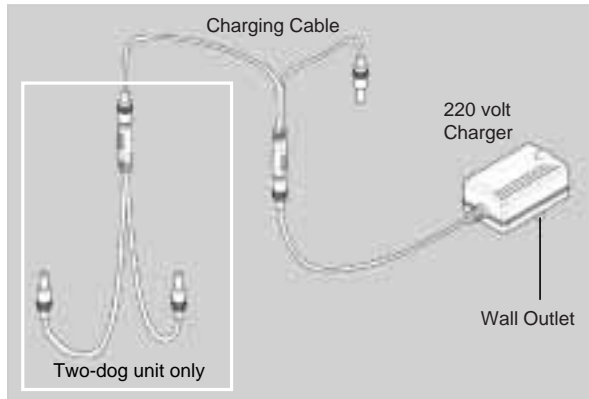

The battery charger and charging cables allow you to charge both the transmitter and receiver at the same time. The battery charger is designed for a 220-volt wall outlet. (U.S.A. 110-volt AC chargers and 12-volt field charger for Lithium-Polymer batteries for your automobile are also available.)

To use the battery charger for the two-dog unit, combine both sets of battery charging (splitter) cables as shown. This enables you to charge the transmitter and both receivers at the same time.

NOTE : Only use Dogtra-approved Lithium-Polymer Battery Chargers for your Dogtra e-collar. This will prevent any damage that can be incurred from attempting to use a different charger.

TESTING YOUR *dogtra* 1210 NCP SERIES COLLAR

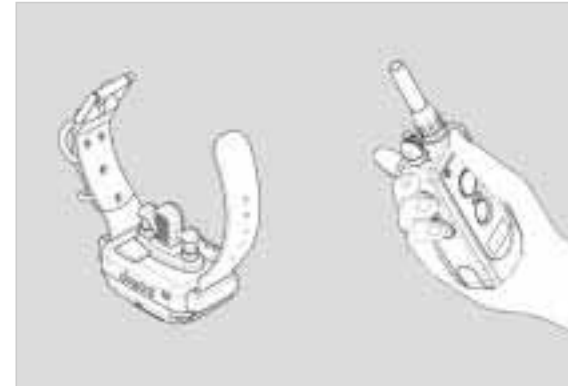

1. To activate your *dogtra* 1210 NCP SERIES place the red dot on the back of the transmitter to the red dot on the collar/receiver. Hold the two red dots together for a moment until the green colored LED indicator light comes on.
2. Place the Test light included in the package contents on the contact points as shown in the diagram.

3. Turn the transmitter on by pressing the blue button on the right side of the transmitter until the LCD screen illuminates. The LCD screen shows the amount of battery life remaining and the LED blinks once every 4 seconds.
4. Watch the test light as you push the “Nick” button on the transmitter. It should light for just a moment.
5. Watch the test light as you push the “Constant” button on the transmitter. It should light for as long as the button is pressed. However, as a safety feature, the collar/receiver will automatically shut off stimulation if the constant button is depressed for 12 seconds or longer.
6. Turn the Rheostat Intensity Dial on the transmitter clockwise and then counterclockwise. The test light should glow brighter with higher levels of stimulation and dimmer with lower levels. When you change the intensity dial, the number on the LCD screen will change as well.
7. Pressing the “Pager” button on the front of the transmitter causes the collar to vibrate for up to 12 seconds. The collar will reactivate when you push the button again.

NOTE : The test light may not come on if the intensity level is set below level ten.

FITTING THE COLLAR ON THE DOG

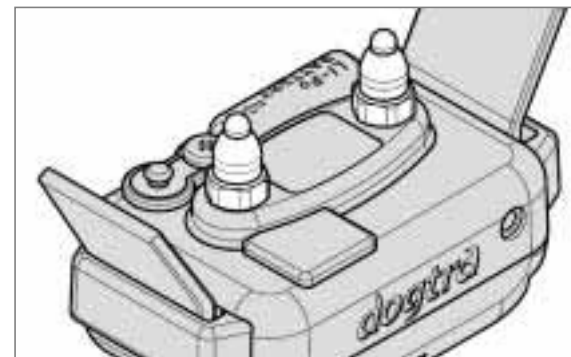

The collar should be fitted so that the Surgical Stainless Steel contact points press firmly against the dog’s skin. You should be able to fit a finger in between the contact point and your dog’s skin.

A loose fit can allow the collar to move around on the dog’s neck. When this happens, the contact points may rub the skin and cause irritation. If the collar is too loose, electrical contact will be inconsistent and your corrections will be inconsistent also.

Dogtra uses Surgical Stainless Steel contact points and Anti-microbial plastic to protect the dog's skin.

ATTENTION!

Avoid having the dog wear the collar for more than 8 hours out of every 24-hour period. Leaving the points on the same spot for extended periods of time can cause skin irritation. If the dog is to wear the e-collar for long periods, occasionally reposition the collar so that the contact points are moved to a different spot on the dog's neck.

INTENSITY SELECTION

The **dogtra 1210 NCP SERIES** has a Rheostat Intensity Dial on the top of the transmitter. (0 is the lowest and 127 is the highest). Remember that you will need to adjust the setting (upward or downward) depending on your dog's temperament and threshold for stimulation. Also, as the dog's attitude changes, especially during times of increased excitement or distraction, you might need to adjust the intensity level.

NOTE : The stimulation intensity can be adjusted even while the stimulation is in use.

CHARGING THE BATTERIES

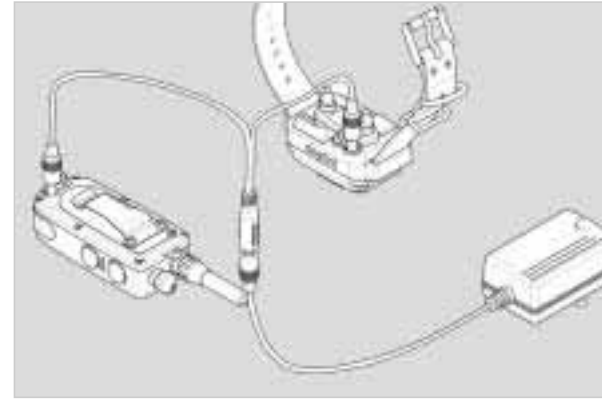

dogtra 1210 NCP SERIES uses Lithium-Polymer batteries.

1. Charge the unit before using the unit for the first time.
2. Do not charge the batteries near any flammable substances.
3. Fully charge the batteries if the unit is to be stored without use for a period of 3 months or more.

Recharge the unit if :

- The indicator light on the collar is emitting a red color.
- If the 3 bar indicator on the transmitter LCD shows just 1 bar.
- The indicator light on the transmitter or receiver will not come on.
- The indicator light on the transmitter or receiver comes on momentarily, but will not stay on when the “Constant” button is pushed.

Battery Charging Procedure

Note : The unit has a partial charge when it leaves the Dogtra facility, upon receipt of the collar, be sure to give it a full 2-hour initial charge before the first use.

1. Attach the charging cables to both the transmitter and receiver(s), as shown on page 59.
2. Plug the charger into a 120-volt wall outlet or, if using the accessory field charger, plug into a cigarette lighter only for Lithium-Polymer battery. (Use a 230-volt European charger for

Europe.) When properly plugged in, all indicator lights should glow red. During the charging process, the unit will shut off. Once the battery cable is unplugged from the unit after a full charge, you will need to turn the unit on again before use.

3. The Lithium-Polymer battery is fully charged within 2 hours. The lights will stay red during the charging process. The red light will change into a steady green light when the battery is fully charged. (When you disconnect the charger after finishing the charge, you will need to restart the units).
4. After charging, cover the battery charging receptacles with the rubber plugs on the transmitter and receiver.

NOTE : Only use Dogtra-approved batteries, chargers, and accessories for your Dogtra e-collars. When a charger is not in use, disconnect it from the power source.

RECEPTION

The **dogtra 1210 NCP SERIES** collar has a range of 1,200m. Depending on the way you use your transmitter, the transmitter range may vary.

Hold the transmitter away from your body and avoid touching the antenna, to get the greatest range.

For maximum signal strength, keep your unit properly charged.

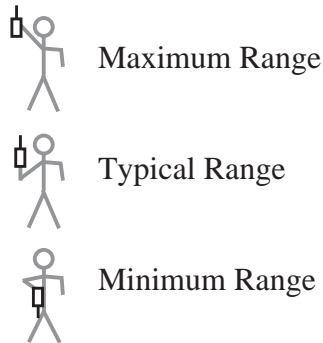

ACCESSORIES

The following items may be purchased separately.

U.S.A. Charger

Designed for use with 110V AC electrical outlets in U.S.A.

Field Auto Charger

Designed for use with the 12-volt cigarette lighter in your car.

BASIC MAINTENANCE

Be sure that the rubber charging plugs are always secured when the collar is in use. If your plugs break or are ripped, please contact Customer Service at +33 (0) 1 30 62 65 65 to obtain replacements.

After each session, carefully inspect your unit for any missing parts, or casing damage. Broken casings on either the receiver or transmitter may affect the waterproof guarantee of the unit. The transmitter antenna should be secured and tight for optimum performance. Rinse the unit after each session and clean off any dirt or debris.

Storage Maintenance

Your unit should be fully charged for 2 hours before extended storage. During storage, the unit should be charged every 3 months for 2 hours, and once before the first use.

When traveling, try to store your units in room or slightly warmer temperatures, do not transport the unit exposed in extreme climates.

Troubleshooting:

If you suspect your unit is malfunctioning please refer to the “Troubleshooting Guide” before you send your unit in for service.

If you have any questions or concerns, you may direct your inquiries to info@dogtra-europe.com or call +33 (0) 1 30 62 65 65.

TROUBLESHOOTING GUIDE

1. My dog is not reacting to the collar.

- Make sure the receiver is turned on. Place the two red dots together to activate the receiver.
Push the blue button on the transmitter until it illuminates to activate the transmitter.
- Be sure the collar strap is tight enough so both contact points are touching the dog's skin.
- The contact points may be too short for the dog. To place an order for longer contacts appropriate for your dog, please call +33 (0) 1 30 62 65 65.
- If you are already using the longest contact point available, you might need to trim down the hair on the dog's neck so both contact points are touching the dog's skin.
- The intensity level may be too low for your dog. Keep increasing the stimulation until the dog responds usually by neck movement, head shaking, looking over his shoulder, etc. (response may be very subtle so pay attention.)

2. The test light comes on, but I do not feel any stimulation.

- Your tolerance may be higher than your dogs, or your skin very thick, so you may need to try the unit on your fingertips where sensitivity is higher. Be sure both contact points are touching your fingertips.
- The battery may be low, check the LED light for battery life.
- If you have a full charge, and you have done all of the above, your unit may need to be serviced. Please contact Customer Service at info@dogtra-europe.com or call +33 (0) 1 30 62 65 65.

3. The transmitter has no range, or stimulation is less when the dog is farther away.

- The antenna(s) may be damaged.
- To order parts please contact Customer Service at +33 (0) 1 30 62 65 65.
- The range indicated on the unit's box is for flat terrain. Heavy brush, trees, hills or moisture will affect the range of your unit. For best range, hold the transmitter vertically above your head. Try also moving to higher ground.

- Any electrical conductors will affect the range, such as cars, chain-link dog runs, metal buildings, radio towers. For best results, operate away from these structures.

4. My collars are not holding a charge.

- The charging port must be clean prior to charging, clean the dirt out with a cotton swab and some rubbing alcohol. If the dog is in salt-water, be sure to rinse the receiver and charging port with clean water.
- Your batteries may need to be replaced. You can replace them yourself by ordering the parts from Dogtra. This is the only time you should open the unit, any other unauthorized servicing of the unit voids your limited lifetime warranty.

WARRANTY AND REPAIR INFORMATION

Warranty Repair

Dogtra-Europe provides the original purchaser a two-year limited warranty on parts and labor from the date of the original purchase. The warranty does not cover failure resulting from damage, abuse or loss of parts. The warranty is void if the unit has been altered or an unauthorized person has attempted work.

Batteries or the labor to replace them are not covered under warranty after the first year.

A copy of the sales receipt showing purchase date is required before warranty work is begun.

Write a note briefly explaining the problem and include your name, address, city/state/zip code, daytime and evening phone numbers.

Return shipping for warranty is the owner's responsibility. Costs for shipping(via regular ground service) back to the customer is covered by Dogtra-Europe. Any expedited shipping service will be at the owner's expense.

Out of Warranty Repair

For repair work that is no longer covered by warranty, the cost of repair will include parts, labor and shipping. Write a note briefly explaining the problem. Include your name, address, city/state/zip code, daytime phone number and evening phone number.

Send equipment to:



Dogtra-Europe

Immeuble "Le Vauban"

Parc d'activités de la Verrière

4, rue de Panicalé 78320 La Verrière, France

Tél) 01 30 62 65 65

Fax) 01 30 62 66 11

E-mail : info@dogtra-europe.com

EC DECLARATION OF CONFORMITY

We, Dogtra Company declare under our sole responsibility that the product

Model Name : **1210NCP & 1212NCP**
to which this declaration relates is in conformity with
R&TTE Directive 1999/5/EC

By application of the following standards

Essential Requirements	Description (Field)	Applied Specification / Standard
Article 3.1(a)	Safety	EN 60950-1:2006
Article 3.1(b)	EMC	EN 301 489-1 V1.8.1 (2008-04), EN 301 489-3 V1.4.1 (2002-08)
Article 3.2	Radio	EN 300 220-1 V2.1.1 (2006-04), EN 300 220-2 V2.1.2 (2007-06)

All our radio-electric devices are subject to conformity evaluation by the KOSTEC Co., Ltd.

Dogtra- Europe
Immeuble "Vauban"
4, rue de Panicale
78320 La Verriere
France



- EIGENSCHAFTEN 72
- PRODUKTSICHERHEIT 73
- PACKUNGSINHALT 76
- BESCHREIBUNG DER SENDERTEILE 77
- KNOPFFUNKTION 84
- BESCHREIBUNG DER HALSBAND/EMPFÄNGERTEILE 87
- BATTERIELADEGERÄT 91
- FUNKTIONSTEST IHRES **dogtra 1210NCP SERIES**
- AUSBILDUNGSHALSBANDES 93
- ANPASSEN DES HALSBANDES 95
- LADEN DER BATTERIEN (AKKUS) 98
- REICHWEITE 101
- ZUBEHÖR 102
- BEDIENUNGSANLEITUNG 103
- PROBLEMLÖSUNGEN 104
- GARANTIE- UND REPARATURINFORMATION 107
- EC KONFORMITÄTSERKLÄRUNG 109

EIGENSCHAFTEN

- Leicht zu bedienender, ergonomisch geformter Sender
- Drehknopf mit Regelwiderstand, erlaubt stufenlose Regelung der Intensitätsstärke ohne Sprünge zwischen den Stufen 0-127.
- Die **dogtra 1210 NCP SERIES** hat eine Reichweite von bis zu 1,200m.
- Stimulation mit Einzel- und Dauerimpuls und einer Vibrationsfunktion (Pager)
- Neuartige, wieder aufladbare, Lithium Polymer Batterien mit 2-stündiger Schnell-Ladefunktion
- Sender und Empfänger sind wasserdicht
- Keine sichtbare Antenne am Empfänger
- Ein Ladegerät für gleichzeitiges Laden von Sender und Empfänger
- Über 8000 verschiedene ID-Codes verhindern Signal-Konflikte mit anderen E-Geräten.
- Auch im dunklen gut sichtbare, blaue LCD Anzeige der Impulsstufe.
- Farbige LED Balken-Anzeige für den Batteriestand.

PRODUKTSICHERHEIT UND GESUNDHEITSAUSSAGE

Sicherheit für ihren Hund

Studien, die von den Tier-Gesundheitsspezialisten im Dogtra Ausbildungszentrum durchgeführt wurden, zeigen bei der Stimulation durch E-Geräte keine negativen Auswirkungen auf das Herz-Kreislauf System oder auf das Nervensystem.

Hunde sollten bei der Ausbildung mit E-Geräten immer in einem guten Gesundheitszustand sein.

Dogtra E-Geräte sind für den Gebrauch an Hunden, die unter 5,5 kg oder unter dem Alter von 6 Monate sind, nicht vorgesehen.

Haut-Irritationen, verursacht durch den Hautkontakt der Edelstahlkontakte, können bei zu langem Tragen des Halsbandempfängers entstehen. Viele Hunde zeigen bei einem übermäßig langen Tragen des Empfängerhalsbandes irgendeine Art von Hautirritation (Nekrose), die durch den Druck der Edelstahlkontakte verursacht wird. Aus diesem Grunde lautet es in der Bedienungsanleitung wie folgt:

Achtung:

Es sollte vermieden werden, das der Hund den Halsbandempfänger mit den Kontakten an der gleichen Hautstelle ununterbrochen für länger als 2 Stunden trägt. Durch den Druck der Kontakte auf die gleichen Hautstellen über einen längeren Zeitraum, können Hautirritationen entstehen. Soll der Hund das E-Halsband über einen längeren Zeitraum tragen, muss das Halsband regelmäßig so gedreht werden, das die Kontakte an einer anderen Stelle am Hals des Hundes sitzen.

Korrekte Verwendung des E-Halsbandes

Verwendungszweck der Dogtra E-Halsbänder ist ausschließlich das Verhaltenstraining von Hunden. Diese Geräte sind nicht für den Gebrauch an Menschen oder anderen Tieren konzipiert. Die Firma Dogtra übernimmt keine Haftung für unsachgemäßem Gebrauch der Dogtra E-Halsbänder.

Aggressive Hunde

Dogtra empfiehlt, E-Halsbänder nicht zur Korrektur von Hunden zu verwenden, die anderen

Hunden oder Menschen gegenüber zu Aggressivität neigen. In vielen dieser Fälle verbindet der Hund die Stimulation durch das Gerät mit einem anderen Hund oder dem Menschen und dies könnte die Aggressivität noch steigern. Aggressivität bei Hunden sollte von einem Spezialisten für Hunde- Ausbildung behandelt werden.

Störung durch andere technische Geräte

Dogtra's in der Industrie führende Filter-System-Technologie sichert eine nur minimale Störung mit anderen technischen Geräten (Handy, Sicherheitssysteme etc.) Der digitale Mikroprozessor hat tausende von einmaligen Codes bereit, um Störungen mit anderen dogtra Geräten zu vermeiden.

Sicherheitsabschaltung

Falls der Knopf für den Dauerimpuls länger als 12 Sekunden gedrückt wird, schaltet sich das Gerät automatisch ab. Sobald der Knopf losgelassen wird, ist das Gerät wieder Funktionsfähig.

PACKUNGSIHALT

- Sender
- Empfänger (2 Empfänger bei dem für 2 Hunde Modell 1212NCP)
- Lithium-Polymer Batterieladegerät und Y-Ladekabel
- Prüflampe
- Bedienungsanleitung
- Kunststoffkoffer

BESCHREIBUNG DER SENDÉRTEILE

dogtra 1210 NCP(1 Hunde) **dogtra 1212 NCP** (2 Hunde)

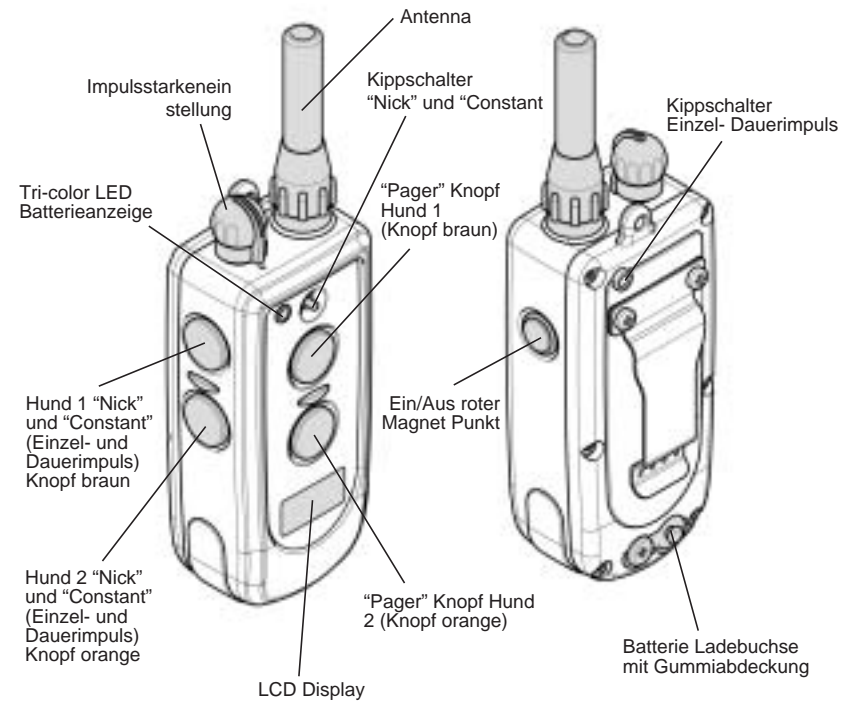

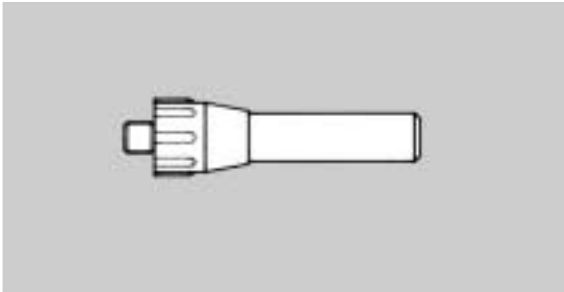

Senderantenne

Eine kurze Antenne von 5cm Länge ist der **dogtra 1210 NCP SERIES** beigefügt.

Die Antenne muß oben an den Sender angeschraubt werden, um sicherzugehen, daß die Signale an den Empfänger gesendet werden und daß die maximale Reichweite erzielt wird.

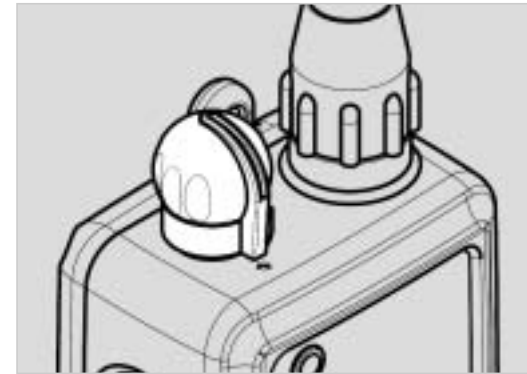

Impulsstärkenregler

Der Impulsstärkenregler befindet sich oben auf dem Sender. Nummer 0 ist die niedrigste Stärke und Nummer 127 ist die höchste. Die eingestellte Stärke wird jederzeit an der beleuchteten LCD Anzeige angezeigt.

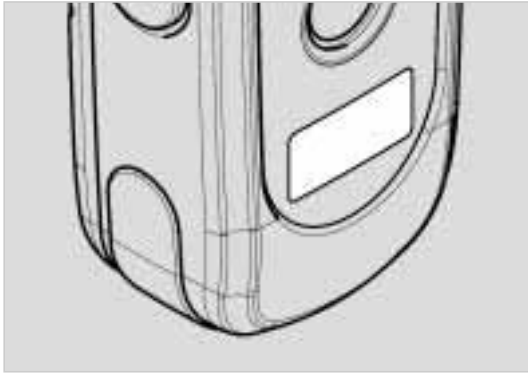

LCD (Liquid Crystal Display) Anzeige am Sender

Die LCD Anzeige zeigt die gewählte Impulsstärke (0-127) auf dem Display digital an. Ein P erscheint im Display wenn der "Pager" Knopf gedrückt wird. Den Ladestatus des Akkus zeigt ein Balkendiagramm an. 3 Balken = volle Ladung, 2 Balken = mittlere Ladung, 1 Balken = Akku des Senders sollte geladen werden.

Behandlung des LCD Senders bei kalten Temperaturen

Bei sehr kalten Temperaturen von -12 °C und darunter kann das LCD Display an Ihrem Sender langsamer arbeiten und/oder die Beleuchtung schwächer sein. Warten Sie, bis die Zahlen im Display sichtbar werden, ehe Sie die Stufe am

Drehschalter verändern. Vorschlag: Tragen Sie den Sender Körpernah, durch die Wärme verbessert sich die Funktion und Anzeige des LCD Displays.

Auch wenn die Anzeige auf dem LCD Display die Zahlen schlecht zu erkennen sind oder das Gerät langsam reagiert wenn der Einzel- oder Dauerimpuls ausgelöst wird, funktioniert das Gerät dennoch korrekt. Im Falle einer sehr kalten Witterung kann es etwas länger dauern bis die Anzeige der Impulsstärke reagiert, die Anzeige bleibt "stehen". Falls in dieser Situation der Impulsstärkeregel verändert wird, kann es sein das sich die Anzeige nicht verändert, jedoch verändert sich die Impulsstärke sofort zu der neu eingestellten Impulsstärke. Dies sollte beim auslösen eines Impulses hier beachtet werden.

In dieser Situation ist es am besten entweder abzuwarten bis die Anzeige des Gerätes wieder mit der eingestellten Impulsstärke übereinstimmt, oder falls vorher ein Impuls ausgelöst werden soll, die Dauerimpulstaste gedrückt halten während man langsam den Impulsdrehknopf hochdreht. Dabei muss der Hund immer beobachtet werden, um genau zu sehen wie er reagiert. Niemals den Impulsstärkeregel schnell oder ruckartig nach oben drehen, da die Impulsstärke sich sofort erhöht, obwohl die Anzeige der Impulsstärke so schnell nicht folgt, d.h. nicht korrekt wiedergegeben wird.

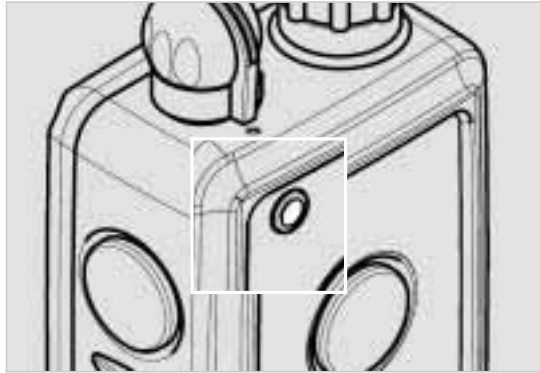

LED Anzeige am Sender

Die LED Anzeige am Sender befindet sich in der Nähe von dem Impulsstärkenregler-Knopf. Es blinkt alle 4 Sekunden bei eingeschaltetem Gerät. Die Farbe der LED Anzeige bestimmt den Ladestatus des Akkus. Die Farbe grün zeigt ein voller Akku an, bei abnehmender Ladung wechselt die Farbe langsam zu Bernsteinengelb, rotes leuchten zeigt an das der Akku wieder geladen werden muss.

Der Akku kann auch ohne Schaden dann schon geladen werden, wenn die Ladestandsanzeige Bernsteinengelb leuchtet, also eine mittlere Ladung anzeigt.

Grün = voll geladen, **Bernsteingelb** = mittlere Ladung, **rot** = Akku muss geladen werden

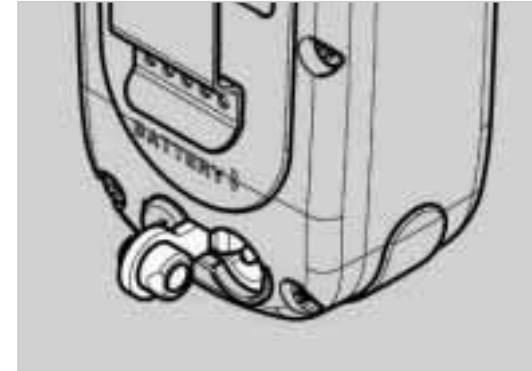

Batterieladebuchse am Sender

Die Batterieladebuchse befindet sich an der Seite des Senders und ist mit einer Gummiabdeckung versehen. Stecken Sie das Batterieladekabel in die Buchse, um die Batterie aufzuladen (sh. Batterieladevorgang.)

Wenn der Ladevorgang abgeschlossen ist, verschließen Sie die Buchse wieder mit der Gummiabdeckung um zu vermeiden, daß Schmutz in die Buchse gerät.

KNOPFFUNKTION

dogtra 1210 NCP für *dogtra* 1212 NCP (2 Hunde)

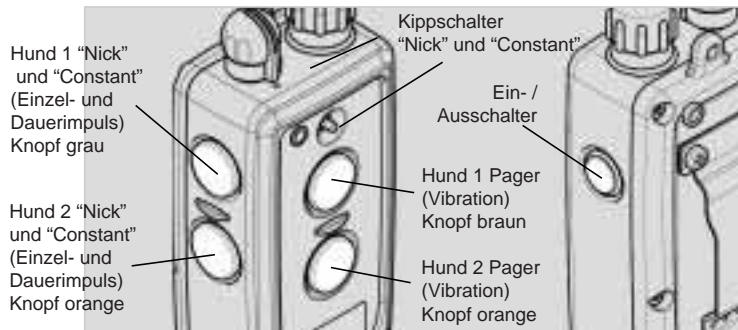

Der Sender des ***dogtra* 1210 NCP SERIES** hat 5 Knöpfe und einen Kippschalter. Zwei Knöpfe auf der Vorderseite, zwei an der linken Seite und einen auf der rechten Seite.

“Nick” und “Constant” Kippschalter

Auf der Vorderseite des Senders befindet sich ein Kippschalter. Mit dem Kippschalter wählen

sie zwischen Nick (Einzelimpuls) und Constant (Dauerimpuls).

Der braune Knopf steuert das Gerät an dem schwarzen Halsband und der orange farbige Knopf steuert das Gerät mit dem orange farbigen Halsband. Um Zwischen Nick und Constant Funktion zu wählen, betätigen Sie einfach den Kippschalter.

Wenn entweder der orange oder braune Impulsknopf gedrückt wird und der Kippschalter auf “Nick” (Einzelimpuls) steht, geht vom Sender ein einzelner, kurzer Impuls aus.

Wenn entweder der orange oder braune Impulsknopf gedrückt wird und der Kippschalter auf “Constant” (Dauerimpuls) steht geht von dem Sender ein Impuls aus, der solange andauert wie der Knopf gedrückt wird, bis zu 12 Sekunden. Falls der Knopf nach 12 Sekunden nicht losgelassen wird, schaltet sich das Gerät automatisch ab. Dies ist eine Sicherheitsfunktion. Der Sender wird reaktiviert sobald der Knopf losgelassen wird.

“Pager” Knopf (Vibrationsfunktion)

An der Vorderseite des Gerätes sind die “Pager” Knöpfe. Der braune Knopf steuert das Gerät an dem schwarzen Halsband und der orange farbige Knopf steuert das Gerät mit dem orange farbigen Halsband. Wenn diese Knöpfe gedrückt werden sendet das Gerät solange eine Vibration, wie der Knopf gehalten wird. Auch hier bis zu 12 Sekunden, danach schaltet sich die Vibration ab. Ein loslassen des Knopfes reaktiviert die Funktion.

BESCHREIBUNG DER HALSBAND - / EMPFÄNGERTEILE

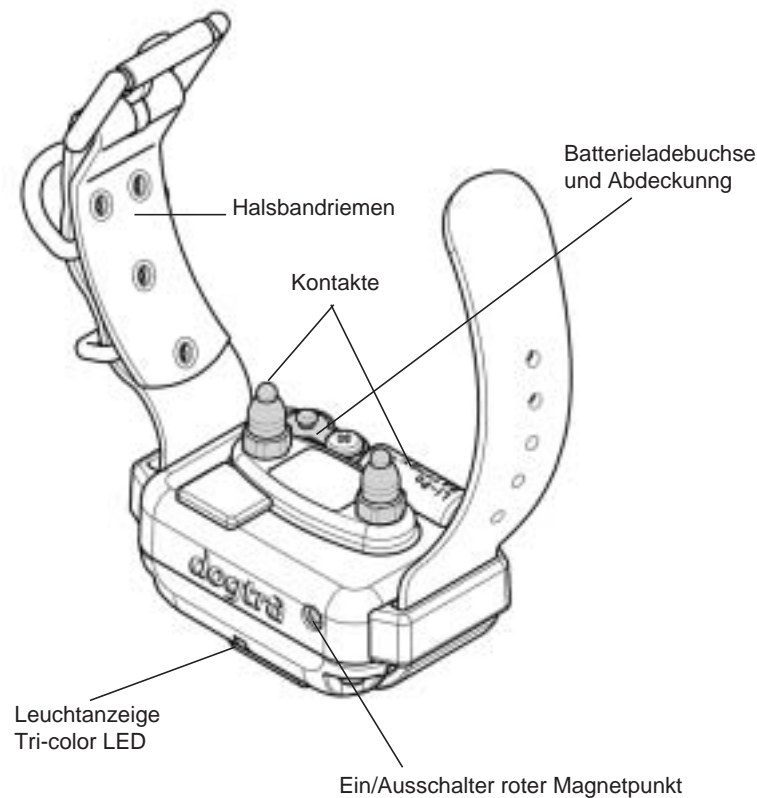

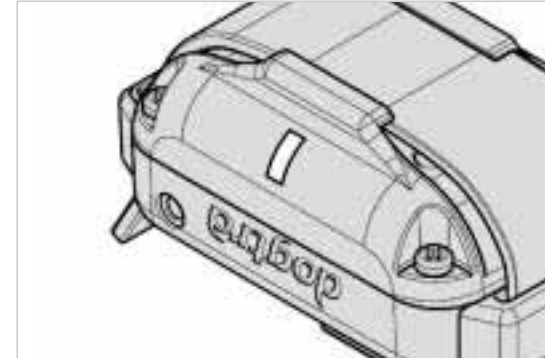
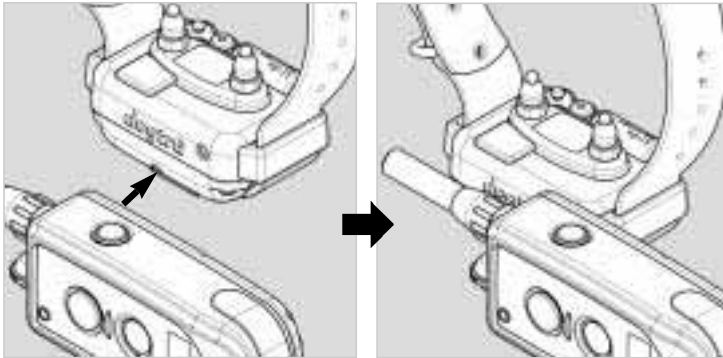

EIN / AUS Magnetschalter

Um das **dogtra 1210 NCP SERIES** Halsband zu aktivieren, halten Sie kurz den roten Punkt (auf der Rückseite des Senders) auf den roten Punkt am Halsband, bis die LED Anzeige aufleuchtet.

Um das **dogtra 1210 NCP SERIES** Halsband auszuschalten halten Sie kurz den roten Punkt auf dem Sender gegen den roten Punkt am Halsband.

Das Licht hört auf zu blinken, das Gerät ist jetzt ausgeschaltet. Um die Lebensdauer der Batterie zu verlängern, schalten Sie das Gerät immer aus wenn es nicht benutzt wird.

Empfänger LED - Leuchtanzeige

Die LED Anzeige, die sich auf der Vorderseite des Gerätes befindet, blinkt alle 4 Sekunden bei eingeschaltetem Gerät.

Die Farbe des LED Lichtes zeigt die Lebensdauer des Empfänger-Akkus an. (**grün** = volle Ladung, **gelb** = mittlere Ladung, **rot** = Empfänger muß geladen werden).

Beim drücken des “Constant” Knopfes am Sender leuchtet die Batteriestandsanzeige dauerhaft entweder in grün, bernsteingelb oder rot, je nach Ladestatus des Akkus. Diese leuchtet so lange, wie der Knopf gedrückt bleibt (bis zu 12 Sekunden).

Wenn der “Nick” Knopf gedrückt wird, leuchtet die Anzeige nur einen Bruchteil einer Sekunde auf.

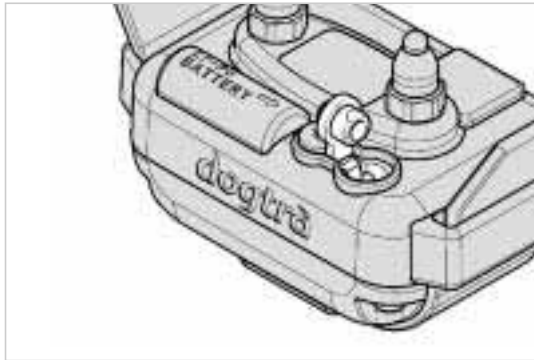

Batterieladebuchse am Empfänger

An der Innenseite des Halsbands, neben dem Halsbandriemen, befindet sich die Batterieladebuchse mit einer Gummiabdeckung.

Integrierte Antenne

Das **dogtra 1210 NCP SERIES** hat keine externe Antenne am Halsband. Die Antenne befindet sich innen im Halsbandempfänger.

BATTERIELADEGERÄT

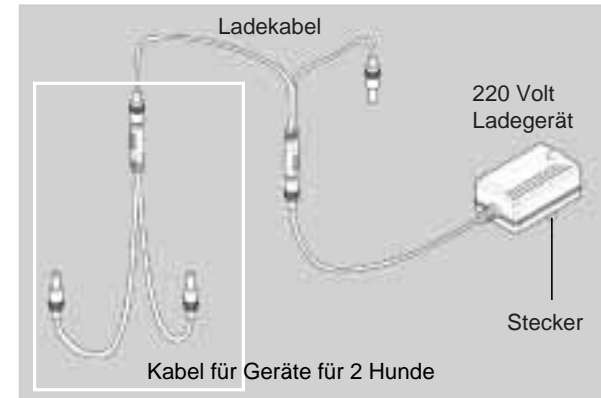

Das Batterieladegerät mit dem dazugehörigen Kabel ermöglicht es Ihnen, den Sender und den Empfänger gleichzeitig aufzuladen.

Das Batterieladegerät passt in eine 220 Volt Steckdose. (US 110 Volt Ladegeräte sowie 12 Volt Ladegeräte für Ihr Auto sind ebenfalls erhältlich.)

Bei den Geräten für 2 Hunde können beide Empfänger und der Sender gleichzeitig geladen werden. Hierzu werden die 2 Ladekabel wie in der Abbildung verbunden.

Bemerkung : Nur von Dogtra genehmigte Lithium-Polymer Batterie-Ladegeräte für Ihr Dogtra E-Halsband. Dies verhindert Schäden die dadurch auftreten könnten, das andere Ladegeräte verwendet werden.

FUNKTIONSTEST IHRES *dogtra* 1210 NCP SERIES AUSBILDUNGSHALSBANDS

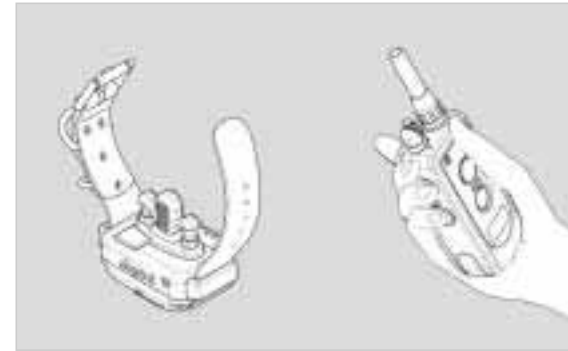

1. Halten Sie den roten Punkt auf der Rückseite des Senders auf den roten Punkt am Halsband, um das Gerät, einzuschalten. Halten Sie die zwei roten Punkte kurz aneinander, bis die Leuchtanzeige rot aufleuchtet. Die Leuchtanzeige blinkt alle 4 Sekunden und zeigt somit an, dass das Gerät geladen und betriebsbereit ist. (Sollte das Licht rot leuchten, müssen die Batterien aufgeladen werden.)
2. Platzieren Sie das Testlicht auf die Kontakte wie in der obigen Abbildung gezeigt.

3. Schalten Sie den Sender ein, in dem Sie den blauen Knopf an der Seite des Senders gedrückt, bis die LCD-Anzeige leuchtet. Die Balkenanzeige zeigt den Ladezustand des Senders und das LED blinkt alle 4 Sekunden.
4. Beobachten Sie das Testlicht während Sie den “Nick” (Einzelimpuls) Knopf am Sender drücken. Das Testlicht leuchtet einmal kurz auf.
5. Beobachten Sie das Testlicht während Sie den “Constant” (Dauerimpuls) Knopf am Sender drücken. Das Testlicht leuchtet solange auf, wie der Knopf gedrückt wird. Als Sicherheitsfunktion schaltet sich das Gerät ab, wenn der Knopf länger als 12 Sekunden gedrückt wird.
6. Drehen Sie den Impulsstärkereger erst nach oben, dann wieder zurück und beobachten dabei das Testlicht. Es sollte stärker leuchten, je höher der Knopf gedreht wird und schwächer leuchten je niedriger die Impulsstärke gedreht wird. Ebenfalls verändert sich die Impulsstärken Zahl auf der LED Anzeige.
7. Druck auf den seitlichen “Pagerknopf” löst eine Vibration aus, die bei gedrücktem Knopf nach 12 Sekunden automatisch abschaltet. Ein loslassen des Knopfes reaktiviert die Funktion.

ANPASSEN DES HALSBANDES

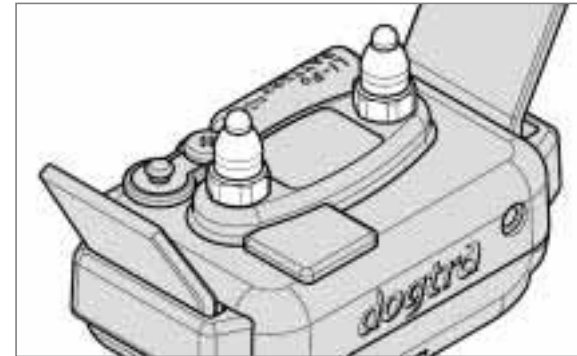

Das Halsband sollte so angepasst werden, dass die Edelstahlkontakte fest auf der Haut des Hundes liegen. Ein Finger sollte noch zwischen den Kontakten und der Haut des Hundes passen. Hat Ihr Hund ein dichtes Fell, bewegen Sie den Empfänger auf und ab, damit die Kontakte durch das Fell an die Haut des Hundes gelangen.

Ist das Halsband zu locker, kann es am Hals des Hundes verrutschen. Dadurch können sich die Kontakte auf der Haut reiben und Reizungen hervorrufen. Außerdem ist bei einem lockeren Halsband der elektrische

Kontakt ungleichmäßig und dadurch werden Ihre Korrekturen inkonsequent.

Dogtra verwendet Chirurgen-Edelstahl sowie Anti-Mikrobiotischen Kunststoff zur Hautschonung der Hunde.

ACHTUNG!

Der Hund sollte das Halsband nicht länger als 8 Stunden (innerhalb von 24 Stunden) tragen. Ein längeres Tragen kann zu Hautirritationen im Bereich der Kontakte führen.

Vermeiden Sie, dass der Hund das Halsband für mehr als zwei Stunden mit den Kontakten an derselben Stelle trägt. Dies kann zu Hautreizungen führen. Wenn der Hund das Ausbildungshalsband über einen längeren Zeitraum tragen soll, legen Sie es ab und zu neu an, und zwar so, dass die Kontakte an einer anderen Stelle den Hals des Hundes berühren.

Auswahl der Impulsstufe

Das **dogtra 1210 NCP** hat einen stufenlos verstellbaren Impulsstärkeregler auf der Oberseite des Senders. 0 ist die niedrigste und 127 die höchste Stufe.

Beginnen Sie beim Einstellen der Impulsstärke auf der “Null” Einstellung. Erhöhen Sie langsam die Intensität, bis Sie eine Reaktion von Ihrem Hund bekommen, wie es bei einem schnellen Leinenruck der Fall wäre.

Bitte vergessen Sie nicht, dass Sie die Einstellung verändern müssen (stärker oder schwächer), wenn der Hund ein anderes Verhalten zeigt, besonders wenn der Hund sehr aufgeregt oder abgelenkt ist.

Bei Gebrauch des Pagers in 3-Sekunden Intervallen hält die Ladung der Batterie länger. Wird der Pager Knopf lange betätigt (12 Sekunden oder länger), entlädt sich die Batterie schneller.

Anmerkung : Die Impulsstärke kann während dem auslösen des Impulses verändert werden.

LADEN DER BATTERIEN (AKKUS)

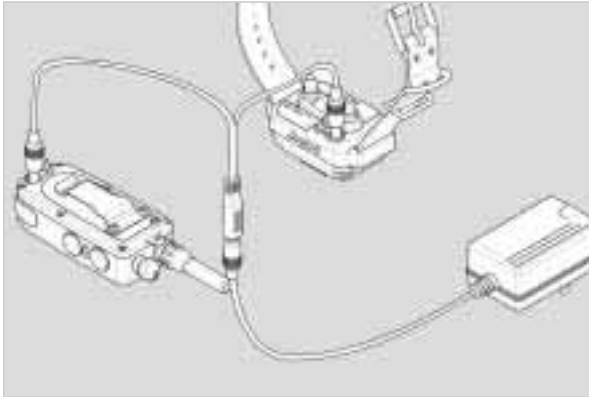

dogtra 1210 NCP SERIES verwendet Lithium-Polymer Batterien

1. Vor dem ersten Gebrauch des Geräts laden Sie die Batterien auf.
2. Laden Sie die Batterien nicht in unmittelbarer Nähe leicht brennbarer Substanzen auf.
3. Wenn das Gerät einen Monat lang oder länger nicht gebraucht wird, laden Sie die Batterien auf, bevor Sie es länger als 3 Monate lagern wollen.

4. Laden Sie die Batterie, wenn

- die Leuchtanzeige am Halsband alle 4 Sekunden rot blinkt
- Wenn die Balkenanzeige am LCD des Senders nur noch 1 Balken anzeigt
- die Leuchtanzeige am Sender oder am Empfänger nicht funktioniert
- die Leuchtanzeige am Sender oder am Empfänger kurz aufleuchtet, aber nicht weiterleuchtet, während der “Constant” Knopf gedrückt wird.

Batterieladevorgang

Anmerkung : Das Gerät hat eine Teilladung bei Auslieferung, vor dem ersten Gebrauch unbedingt die Batterie 2 Stunden (Komplettladung) lang laden.

1. Stecken Sie die beiden Enden des Ladekabels in den Sender bzw. in den Empfänger, (siehe. Abbildung S. 98)
2. Stecken Sie das Ladegerät in eine 220 Volt Steckdose. Wenn Sie das Autoladegerät verwenden, stecken Sie es in den Zigarettenanzünder. Für die USA wird ein

110 Volt Ladegerät benötigt). Wenn das Ladegerät korrekt angeschlossen ist, leuchten alle Leuchtanzeigen rot auf. Der Empfänger schaltet sich selbsttätig aus, wenn Sie das Ladekabel aus der Batterieladebuchse am Empfänger ziehen.

- Die Batterie ist nach 2 Stunden voll geladen. Alle Anzeigen werden während des Ladevorganges rot leuchten. Die Anzeigen wechseln auf die Farbe grün wenn das Gerät voll geladen ist. Die Geräte müssen dann neu eingeschaltet werden. Ladevorgänge länger als 2 Stunden erhöhen die Akku-Leistung nicht.
- Wenn der Ladevorgang abgeschlossen ist, bedecken Sie die Ladebuchsen an Sender und Empfänger wieder mit den Gummiabdeckungen.

Bemerkung : Nur von Dogtra genehmigte Lithium-Polymer Batterie-Ladegeräte für Ihr Dogtra E-Halsband. Dies verhindert Schäden die dadurch auftreten könnten, das andere Ladegeräte verwendet werden.

REICHWEITE

Das **dogtra 1210 NCP SERIES** hat eine Reichweite von ca. 1,200 Meter. Je nachdem, wie Sie Ihren Sender benutzen, kann die Reichweite variieren.

Sie erzielen eine größere Reichweite, wenn Sie während des Betätigens der Knöpfe den Sender von Ihrem Körper weg halten und die Antenne nicht berühren.

Wenn Ihr Finger die Antenne neben dem Regler oben am Sender berührt, kann dadurch die Reichweite verringert werden. Zusätzliche umweltbedingte Einflüsse können die Reichweite des Gerätes beeinflussen.

Die maximale Reichweite erreichen Sie nur mit einem voll geladenen Gerät.



Maximale Reichweite



Normale Reichweite



Minimale Reichweite

ZUBEHÖR

Die folgenden Artikel können zusätzlich erworben werden

Euro-Ladegerät

Für den Gebrauch mit 110Volt Steckdosen in den USA.

Autoladegerät

Für den Gebrauch mit dem 12 Volt Zigarrettenanzünder in Ihrem Auto.

BEDIENUNGSANLEITUNG

Stellen Sie sicher, dass die Gummiabdeckungen der Ladebuchsen fest verschlossen sind. Ersatzgummiabdeckungen sind erhältlich.

Untersuchen Sie ihr Gerät regelmäßig nach fehlenden Teilen oder Gehäuseschäden. Schäden am Gehäuse des Senders oder des Empfängers beeinträchtigen die Garantie bezüglich der Wasserfestigkeit. Die Senderantenne sollte fest am Gerät angebracht sein.

Der Empfänger und das Halsband sollten von Zeit zu Zeit mit einem milden Reinigungsmittel gesäubert werden, um eine Fehlfunktion zu vermeiden.

Nach jedem Gebrauch in Salzwasser sollte das Halsband sorgfältig gereinigt und mit Leitungswasser abgespült werden.

Vor dem Ladevorgang (dem einstecken der Ladekabel) sollte das Gerät komplett trocken sein.

Lagerungs-Wartung Falls Sie Ihr Gerät unbenutzt längere Zeit lagern möchten, laden Sie es für 2 Stunden. Dieser Vorgang sollte bei Nichtgebrauch alle 3 Monate wiederholt werden.

Wenn das Gerät mit auf Reisen nehmen, versuchen Sie es an einem etwas wärmeren Ort zu lagern und nicht extremen Temperaturschwankungen auszusetzen.

PROBLEMLÖSUNGEN

Falls Sie vermuten, das Ihr Gerät nicht korrekt funktioniert, schauen Sie sich erst unsere “Problemlösungen” an, möglicherweise erkennen Sie bereits hier Ihr Problem.

1. Mein Hund reagiert nicht auf das Halsband.

- Stellen Sie sicher, dass der Empfänger eingeschaltet ist. Halten Sie die roten Punkte des Senders und des Empfängers aneinander um den Empfänger zu aktivieren. Drücken Sie den blauen Knopf am Sender, um diesen zu aktivieren.
- Stellen Sie sicher, dass das Halsband eng genug am Hundehals anliegt, so dass die Kontakte die Haut des Hundes berühren.
- Falls Ihr Hund sehr dichtes Fell hat, könnten die Kontakte zu kurz sein. Längere Kontakte können bestellt werden. Falls Sie schon die längeren Kontakte benutzen, sollten Sie es versuchen am Hals des Hundes die Haare etwas zu trimmen, damit die Kontakte die Haut berühren.
- Die Impulsstärke könnte für Ihren Hund zu niedrig gewählt sein. Erhöhen Sie langsam die Impulsstärke, bis der Hund reagiert, z.B. mit einer Kopfbewegung, Kopfschütteln,

Zurückschauen. Die Reaktion ist möglicherweise sehr subtil, Sie sollten Ihren Hund genau beobachten.

2. Das LED leuchtet, aber ich fühle keinen Impuls

- Möglicherweise ist Ihre Toleranz höher als die Ihres Hundes, versuchen Sie das Gerät an Ihren Fingerspitzen, dort ist die Empfindlichkeit höher. Beide Kontakte müssen die Fingerspitzen berühren.
- Möglicherweise ist das Akku schwach, überprüfen Sie das LED um den Ladezustand festzustellen.
- Falls das Gerät korrekt geladen ist und Sie die obigen Schritte erfolglos durchgeführt haben, sollten Sie das Gerät zur Überprüfung einsenden.

3. Der Sender hat eine ungenügende Reichweite, oder die Stimulation ist geringer bei größerer Entfernung

- Die Antenne könnte beschädigt sein. Überprüfen Sie den Sitz der Antenne.
- Die angegebene Reichweite bezieht sich auf flaches Gelände. Gebüsch, Bäume, Berge oder Feuchtigkeit beeinflussen die Reichweite. Um

die höchste Reichweite zu erzielen, halten Sie den Sender über Ihren Kopf. Versuchen Sie auch sich auf höheres Gelände zu begeben.

- Elektrische Leiter beeinflussen die Reichweite, z.B. Autos, metal Gebäude, Radio Sender. Für beste Resultate halten Sie sich von diesen Störungen fern

4. Mein E-Halsband entlädt sich zu schnell.

- Die Akkus sind möglicherweise nicht korrekt geladen, oder die Kabel sollten überprüft werden. Falls Sie dieser Meinung sind, senden Sie das Gerät zur Überprüfung ein.
- Der Stift in der Ladebuchse könnte beschädigt sein. Dieser Metallstift sollte gerade in der Mitte sein. Sollte dieser Stift wackeln, abgebrochen sein oder fehlen, müssen Sie das Gerät zur Reparatur einsenden. Das Gerät sollte vor dem Einsenden gereinigt sein.
- Möglicherweise müssen die Akkus ersetzt werden. Ersatzakkus können bestellt werden. Diese könne dann problemlos selbst gewechselt werden. Dies ist der einzige Grund, warum das Gerätegehäuse geöffnet werden sollte.
- Veränderungen oder Reparaturversuche an der Elektronik führen zu einem Verlust der Geräte Garantie.

GARANTIE-UND REPARATURINFORMATIONEN

Reparatur während der Garantiezeit

dogträ-Europe gewährt dem Erstkäufer eine eingeschränkte Garantie von zwei Jahren ab Kaufdatum auf Teile und Arbeit. Nicht eingeschlossen sind Schäden, die durch Beschädigung, unsachgemäße Behandlung oder den Verlust von Teilen entstanden sind. Die Garantie erlischt, wenn das Gerät verändert worden ist, oder wenn eine nicht-autorisierte Person versucht hat, daran zu arbeiten.

Eine datierte Kopie der Verkaufsquittung muß vor Beginn der Garantiearbeiten vorgelegt werden. Bitte fügen Sie eine kurze schriftliche Beschreibung des Problems sowie Ihren Namen und Adresse bei.

Bei Fragen stehen wir Ihnen gern zur Verfügung.

Michael Schweikert
Hundesportartikel
Zum Mühlgraben 10-12
68642 Bürstadt
Tel. 06206-70690
e-mail: info@schweikert.de

Reparatur außerhalb der Garantiezeit

Bei Reparaturen, die nicht mehr in die Garantiezeit fallen, werden Ersatzteile, Arbeit sowie Porto berechnet. Bitte fügen Sie eine kurze schriftliche Beschreibung des Problems sowie Ihren Namen und Adresse bei.

Bei Fragen stehen wir Ihnen gern zur Verfügung.

**Michael Schweikert
Hundesportartikel
Zum Mühlgraben 10-12
68642 Bürstadt
Tel. 06206-70690
e-mail: info@schweikert.de**

EC KONFORMITÄTSERKLÄRUNG

Der Hersteller, die Dogtra Comp. erklärt
Model Name : **1210NCP & 1212NCP**
die Konformität der og. Geräte mit der Richtlinie
R&TTE Directive 1999/5/EC
unter Berücksichtigung der folgenden Standards :

Wesentliche Anforderungen	Beschreibung	Angewendete Beiblätter
Article 3.1(a)	Safety	EN 60950-1:2006
Article 3.1(b)	EMC	EN 301 489-1 V1.8.1 (2008-04), EN 301 489-3 V1.4.1 (2002-08)
Article 3.2	Radio	EN 300 220-1 V2.1.1 (2006-04), EN 300 220-2 V2.1.2 (2007-06)

Die Konformitätsbewertung aller von uns Hergestellten Modelle basiert auf den Untersuchungen der KOSTEC Co., Ltd.

**Dogtra- Europe
Immeuble “Vauban”
4, rue de Panicale
78320 La Verriere
France**



